

MIXING CONSOLE

---

# MGP32X MGP24X

**Manuale di istruzioni**

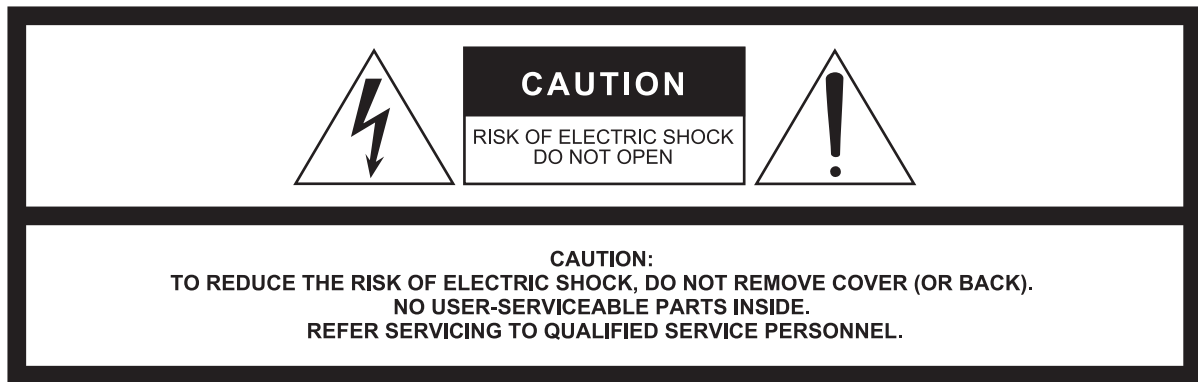

The above warning is located on the rear of the unit.  
L'avertissement ci-dessus est situé sur le arrière de l'appareil.

## Explanation of Graphical Symbols Explication des symboles



The lightning flash with arrowhead symbol within an equilateral triangle is intended to alert the user to the presence of uninsulated "dangerous voltage" within the product's enclosure that may be of sufficient magnitude to constitute a risk of electric shock to persons.  
L'éclair avec une flèche à l'intérieur d'un triangle équilatéral est destiné à attirer l'attention de l'utilisateur sur la présence d'une « tension dangereuse » non isolée à l'intérieur de l'appareil, pouvant être suffisamment élevée pour constituer un risque d'électrocution.



The exclamation point within an equilateral triangle is intended to alert the user to the presence of important operating and maintenance (servicing) instructions in the literature accompanying the product.  
Le point d'exclamation à l'intérieur d'un triangle équilatéral est destiné à attirer l'attention de l'utilisateur sur la présence d'instructions importantes sur l'emploi ou la maintenance (réparation) de l'appareil dans la documentation fournie.

## IMPORTANT SAFETY INSTRUCTIONS

- 1 Read these instructions.
- 2 Keep these instructions.
- 3 Heed all warnings.
- 4 Follow all instructions.
- 5 Do not use this apparatus near water.
- 6 Clean only with dry cloth.
- 7 Do not block any ventilation openings. Install in accordance with the manufacturer's instructions.
- 8 Do not install near any heat sources such as radiators, heat registers, stoves, or other apparatus (including amplifiers) that produce heat.
- 9 Do not defeat the safety purpose of the polarized or grounding-type plug. A polarized plug has two blades with one wider than the other. A grounding type plug has two blades and a third grounding prong. The wide blade or the third prong are provided for your safety. If the provided plug does not fit into your outlet, consult an electrician for replacement of the obsolete outlet.
- 10 Protect the power cord from being walked on or pinched particularly at plugs, convenience receptacles, and the point where they exit from the apparatus.
- 11 Only use attachments/accessories specified by the manufacturer.
- 12 Use only with the cart, stand, tripod, bracket, or table specified by the manufacturer, or sold with the apparatus. When a cart is used, use caution when moving the cart/apparatus combination to avoid injury from tip-over.
- 13 Unplug this apparatus during lightning storms or when unused for long periods of time.
- 14 Refer all servicing to qualified service personnel. Servicing is required when the apparatus has been damaged in any way, such as power-supply cord or plug is damaged, liquid has been spilled or objects have fallen into the apparatus, the apparatus has been exposed to rain or moisture, does not operate normally, or has been dropped.



### WARNING

TO REDUCE THE RISK OF FIRE OR ELECTRIC SHOCK, DO NOT EXPOSE THIS APPARATUS TO RAIN OR MOISTURE.

(UL60065\_03)

## PRÉCAUTIONS CONCERNANT LA SÉCURITÉ

- 1 Lire ces instructions.
- 2 Conserver ces instructions.
- 3 Tenir compte de tous les avertissements.
- 4 Suivre toutes les instructions.
- 5 Ne pas utiliser ce produit à proximité d'eau.
- 6 Nettoyer uniquement avec un chiffon propre et sec.
- 7 Ne pas bloquer les orifices de ventilation. Installer l'appareil conformément aux instructions du fabricant.
- 8 Ne pas installer l'appareil à proximité d'une source de chaleur comme un radiateur, une bouche de chaleur, un poêle ou tout autre appareil (y compris un amplificateur) produisant de la chaleur.
- 9 Ne pas modifier le système de sécurité de la fiche polarisée ou de la fiche de terre. Une fiche polarisée dispose de deux broches dont une est plus large que l'autre. Une fiche de terre dispose de deux broches et d'une troisième pour le raccordement à la terre. Cette broche plus large ou cette troisième broche est destinée à assurer la sécurité de l'utilisateur. Si la fiche équipant l'appareil n'est pas compatible avec les prises de courant disponibles, faire remplacer les prises par un électricien.
- 10 Acheminer les cordons d'alimentation de sorte qu'ils ne soient pas piétinés ni coincés, en faisant tout spécialement attention aux fiches, prises de courant et au point de sortie de l'appareil.
- 11 Utiliser exclusivement les fixations et accessoires spécifiés par le fabricant.
- 12 Utiliser exclusivement le chariot, le stand, le trépied, le support ou la table recommandés par le fabricant ou vendus avec cet appareil. Si l'appareil est posé sur un chariot, déplacer le chariot avec précaution pour éviter tout risque de chute et de blessure.
- 13 Débrancher l'appareil en cas d'orage ou lorsqu'il doit rester hors service pendant une période prolongée.
- 14 Confier toute réparation à un personnel qualifié. Faire réparer l'appareil s'il a subi tout dommage, par exemple si la fiche ou le cordon d'alimentation est endommagé, si du liquide a coulé ou des objets sont tombés à l'intérieur de l'appareil, si l'appareil a été exposé à la pluie ou à de l'humidité, si l'appareil ne fonctionne pas normalement ou est tombé.

### AVERTISSEMENT

POUR RÉDUIRE LES RISQUES D'INCENDIE OU DE DÉCHARGE ÉLECTRIQUE, N'EXPOSEZ PAS CET APPAREIL À LA PLUIE OU À L'HUMIDITÉ.

(UL60065\_03)

# Sommario

|   |           |  |           |
|---|-----------|--|-----------|
| <b>PRECAUZIONI .....</b>                                    | <b>4</b>  | <b>Utilizzo dell'EQ grafico .....</b>  | <b>28</b> |
| <b>Introduzione .....</b>                                   | <b>6</b>  | Nota sull'EQ grafico (GEQ).....  | 28        |
| Caratteristiche principali .....                            | 6         | Impostazione del GEQ .....   | 28        |
| <b>Installazione .....</b>                                  | <b>7</b>  | Ricerca e rimozione del feedback.....  | 29        |
| Alimentazione elettrica .....                               | 7         | Ripristino/salvataggio di un<br>programma GEQ .....  | 30        |
| Collegamenti .....  | 7         | <b>Utilizzo del Compressore .....</b>  | <b>31</b> |
| Accensione .....  | 7         | Note sul compressore master .....  | 31        |
| Ascolto del suono dagli altoparlanti .....                  | 7         | Impostazione del compressore.....  | 31        |
| Esempio di installazione .....                              | 8         | Selezione/salvataggio di un programma<br>del compressore .....   | 32        |
| <b>Controlli e connettori .....</b>                         | <b>10</b> | <b>Registrazione/Riproduzione .....</b>  | <b>33</b> |
| Pannello superiore .....                                    | 10        | Note sulla registrazione/riproduzione<br>da dispositivo USB .....  | 33        |
| Pannello posteriore.....                                    | 10        | Registrazione su dispositivo USB .....   | 33        |
| Blocco Controlli di canale .....                            | 11        | Riproduzione di brani musicali da<br>un dispositivo USB.....   | 34        |
| Sezione ingressi mono .....                                 | 11        | Riproduzione di brani musicali da<br>iPod/iPhone.....  | 36        |
| Sezione ingressi stereo .....                               | 11        | Impostazione dei parametri di<br>registrazione/riproduzione.....   | 36        |
| Blocco Controlli master.....                                | 15        | <b>Utilizzo di altre funzioni .....</b>  | <b>37</b> |
| Sezione Registrazione su dispositivo USB .....              | 15        | Applicazione del filtro<br>passa-bassi (LPF).....  | 37        |
| Sezione iPod/iPhone .....                                   | 15        | Utilizzo della funzione Ducker.....  | 37        |
| Sezione Display .....                                       | 16        | Utilizzo della funzione Leveler .....  | 38        |
| Sezione Indicatori di livello .....                         | 16        | Inizializzazione dell'unità sulle<br>impostazioni predefinite di fabbrica<br>(reset della memoria utente)..... | 39        |
| Sezione FX RTN (ritorno effetti) .....                      | 17        | <b>Risoluzione dei problemi .....</b>  | <b>40</b> |
| Sezione SEND MASTER .....                                   | 18        | <b>Appendice .....</b>   | <b>42</b> |
| Sezione MATRIX .....  | 18        | Elenco dei messaggi.....   | 42        |
| Sezione USB IN/iPod IN .....                                | 19        | Elenco dei programmi per gli effetti digitali...   | 43        |
| Sezione PHONES/MONITOR .....                                | 19        | Elenco dei parametri .....   | 44        |
| Sezione TALKBACK .....                                      | 20        | Elenco dei tipi di jack.....   | 46        |
| Sezione GROUP .....   | 20        | Dimensioni.....  | 47        |
| Sezione master MONO .....                                   | 21        | Specifiche tecniche.....   | 48        |
| Sezione master STEREO .....                                 | 21        | Indice .....   | 51        |
| Blocco ingressi/uscite posteriore.....                      | 22        | Diagramma a blocchi e Diagramma a<br>livello .....   | 52        |
| Sezione connettori I/O di canale .....                      | 22        |  |           |
| Sezione connettori I/O master .....                         | 22        |  |           |
| Sezione di alimentazione .....                              | 23        |  |           |
| <b>Operazioni principali e display .....</b>                | <b>24</b> |  |           |
| Panoramica del display .....                                | 24        |  |           |
| Utilizzo delle schermate .....                              | 25        |  |           |
| <b>Utilizzo degli effetti (FX).....</b>                     | <b>26</b> |  |           |
| Applicazione effetti .....                                  | 26        |  |           |
| Impostazione in dettaglio degli effetti .....               | 26        |  |           |
| Utilizzo simultaneo di due effetti.....                     | 27        |  |           |
| Visualizzazione di entrambi gli effetti<br>FX1 ed FX2 ..... | 27        |  |           |

# PRECAUZIONI

## LEGGERE ATTENTAMENTE PRIMA DI CONTINUARE

\* Conservare questo manuale in un luogo sicuro per future consultazioni.



### AVVERTENZA

Attenersi sempre alle precauzioni di base indicate di seguito per evitare il rischio di lesioni gravi o addirittura di morte conseguente a scosse elettriche, cortocircuiti, danni, incendi o altri pericoli. Tali precauzioni includono, fra le altre, quelle indicate di seguito:

#### Alimentazione/cavo di alimentazione

- Non posizionare il cavo di alimentazione in prossimità di fonti di calore, quali radiatori o caloriferi. Non piegarlo eccessivamente né danneggiarlo. Non posizionare oggetti pesanti sul cavo, né collocarlo in luoghi dove potrebbe essere calpestato.
- Utilizzare solo la tensione corretta specificata per il dispositivo. La tensione necessaria è indicata sulla piastrina del nome dell'unità.
- Utilizzare solo il cavo di alimentazione o la spina elettrica in dotazione. Se si intende utilizzare il dispositivo in un paese diverso da quello di acquisto, il cavo di alimentazione fornito potrebbe non essere utilizzabile. Per ulteriori informazioni, contattare il rivenditore Yamaha.
- Controllare periodicamente la spina elettrica ed eventualmente rimuovere la sporcizia o la polvere accumulata.
- Collegare il cavo a una presa appropriata dotata di messa a terra. Una messa a terra non corretta potrebbe causare scosse elettriche.

#### Non aprire

- Questo dispositivo non contiene componenti riparabili dall'utente. Non aprire il dispositivo né smontare o modificare in alcun modo i componenti interni. In caso di malfunzionamento, non utilizzare lo strumento e richiedere l'assistenza di un tecnico autorizzato Yamaha.

#### Esposizione all'acqua

- Non esporre il dispositivo alla pioggia, non usarlo vicino all'acqua o in ambienti umidi o bagnati né sistemare su di esso contenitori di liquidi (ad es. tazze, bicchieri o bottiglie) che possano riversarsi in una qualsiasi delle aperture. In caso di infiltrazione di liquido all'interno del dispositivo, come ad esempio acqua, spegnere immediatamente lo strumento e scollegare il cavo di alimentazione dalla presa CA. Richiedere quindi l'assistenza di un tecnico autorizzato Yamaha.
- Non inserire o rimuovere la spina elettrica con le mani bagnate.

#### Esposizione al fuoco

- Non appoggiare sullo strumento oggetti con fiamme vive, come ad esempio candele. Tali oggetti potrebbero cadere provocando un incendio.

#### Anomalie

- Se si verifica uno dei problemi riportati di seguito, spegnere immediatamente lo strumento e scollegare la spina elettrica dalla presa. Richiedere quindi l'assistenza di un tecnico autorizzato Yamaha.
  - La spina o il cavo di alimentazione è danneggiato.
  - Si verifica l'emissione di un odore insolito o di fumo.
  - Alcuni oggetti sono caduti nello strumento.
  - Si verifica una improvvisa scomparsa del suono durante l'utilizzo del dispositivo.
- In caso di caduta o danneggiamento del dispositivo, spegnere immediatamente il dispositivo, scollegare la spina elettrica dalla presa e richiedere l'assistenza di un tecnico autorizzato Yamaha.



### ATTENZIONE

Attenersi sempre alle precauzioni di base elencate di seguito per evitare lesioni personali o danni al dispositivo o ad altri oggetti. Tali precauzioni includono, fra le altre, quelle indicate di seguito:

#### Alimentazione/cavo di alimentazione

- Per scollegare il cavo di alimentazione dal dispositivo o dalla presa elettrica, afferrare sempre la spina e non il cavo, per evitare di danneggiarlo.
- Se si prevede di non utilizzare il dispositivo per un lungo periodo di tempo o in caso di temporali, rimuovere la spina dalla presa elettrica.

#### Posizione

- Non collocare il dispositivo in posizione instabile, per evitare che cada.
- Non ostruire i fori di ventilazione. Il dispositivo presenta alcuni fori di ventilazione sul fondo e lateralmente per evitare l'aumento eccessivo della temperatura interna. In particolare, non appoggiare il dispositivo sui lati, né in posizione capovolta. Una ventilazione non adeguata può causare surriscaldamento, con conseguenti danni al dispositivo o incendi.
- Non collocare il dispositivo in una posizione che comporti il rischio di contatto con gas corrosivi o aria salmastra per evitare possibili malfunzionamenti.

- Prima di spostare il dispositivo, scollegare tutti i cavi.
- Durante l'installazione del dispositivo, assicurarsi che la presa CA utilizzata sia facilmente accessibile. In caso di problemi o malfunzionamenti, spegnere immediatamente lo strumento e scollegare la spina dalla presa elettrica. Anche quando l'interruttore è spento, una quantità minima di corrente continua ad alimentare il prodotto. Se si prevede di non utilizzare il prodotto per un lungo periodo di tempo, scollegare il cavo di alimentazione dalla presa CA a muro.

#### Collegamenti

- Prima di collegare il dispositivo ad altre apparecchiature, spegnere tutti i dispositivi interessati. Prima di accendere o spegnere i dispositivi, impostare al minimo i livelli del volume.

#### Manutenzione

- Durante la pulizia del dispositivo, rimuovere la spina elettrica dalla presa CA.

## Precauzioni di utilizzo

- Non introdurre le dita o le mani nelle aperture del dispositivo (prese d'aria, porte e così via).
- Non inserire né lasciare cadere corpi estranei (carta, plastica, metallo e così via) nelle aperture del dispositivo (prese d'aria, porte e così via). Se ciò dovesse accadere, spegnere immediatamente il dispositivo e scollegare il cavo di alimentazione dalla presa CA. Richiedere quindi l'assistenza di un tecnico autorizzato Yamaha.
- Non appoggiarsi al dispositivo, né posizionarvi sopra oggetti pesanti. Non esercitare eccessiva forza su pulsanti, interruttori o connettori.
- Non utilizzate gli altoparlanti o le cuffie per lunghi periodi di tempo con il volume troppo alto perché questo potrebbe causare la perdita permanente dell'udito. Se si accusano disturbi uditivi come fischi o abbassamento dell'udito, rivolgersi a un medico.

Yamaha declina qualsiasi responsabilità per i danni derivanti da un utilizzo non corretto o dalle modifiche apportate al dispositivo, nonché per la perdita o la distruzione di dati.

Spegnere sempre il dispositivo quando non è utilizzato.

## AVVISO

Attenersi sempre agli avvisi elencati di seguito per evitare il malfunzionamento/danneggiamento dell'unità e il danneggiamento dei dati o di altri oggetti.

### ■ Gestione e manutenzione

- Non utilizzare l'unità in prossimità di apparecchi televisivi, radio, stereo, telefoni cellulari o altri dispositivi elettrici. In questi casi, l'unità, la TV o la radio potrebbero generare rumore.
- Per evitare la deformazione del pannello, il danneggiamento dei componenti interni o il funzionamento instabile, non esporre l'unità a un'eccessiva quantità di polvere, a vibrazioni o a condizioni climatiche estreme, come ad esempio sotto la luce diretta del sole, in prossimità di una fonte di calore o all'interno di una vettura nelle ore diurne.
- Non collocare oggetti in vinile, plastica o gomma sull'unità, per evitare di scolorire il pannello.
- Per la pulizia dell'unità, usare un panno morbido e asciutto. Non utilizzare diluenti per vernici, solventi, liquidi detergenti o salviette impregnate di sostanze chimiche.
- Rapidi e drastici cambi di temperatura possono causare la formazione di condensa, ad esempio quando si sposta l'unità da un locale all'altro, oppure quando si accende/spegne l'impianto di climatizzazione. Se utilizzato in presenza di condensa, l'unità può danneggiarsi. Se si ha motivo di credere che all'interno dell'unità si sia formata della condensa, evitare di accendere il dispositivo per diverse ore, in modo da lasciar asciugare eventuali residui di umidità.
- Evitare di impostare al massimo i controlli dell'equalizzatore e i cursori di canale. In base allo stato dei dispositivi connessi, un volume eccessivo potrebbe causare l'innescio del suono e danneggiare gli altoparlanti.
- Non utilizzare olio, lubrificante o pulisci contatti sui cursori. In caso contrario è possibile causare problemi ai contatti elettrici o ai motori dei cursori.
- Accendere sempre per ULTIMO l'amplificatore di potenza, in modo da evitare danni agli altoparlanti. Per la stessa ragione, spegnere sempre l'amplificatore PRIMA di tutti gli altri apparecchi collegati.

### ■ Salvataggio dei dati

- Per prevenire la perdita di dati causata da guasti, si raccomanda di effettuare delle copie di sicurezza, su un computer o su una memoria USB esterna, di tutti i dati registrati sul dispositivo USB collegato al mixer.

### ■ Connettori

Il cablaggio dei connettori XLR viene eseguito nel modo seguente (standard IEC60268): polo 1: a terra, polo 2: caldo (+) e polo 3: freddo (-).

Il jack TRS e phone sono cablati come di seguito descritto. Ghiera: terra; punta: send; anello: return.

### ■ Note sul copyright

- Fatta eccezione per l'uso personale, è severamente vietata la copia dei dati musicali commercialmente disponibili compresi, tra gli altri, i dati MIDI e/o i dati audio.

### ■ Informazioni sul presente manuale

- Le illustrazioni e le schermate LCD presenti in questo manuale sono solo esplicative, e possono differire da quelle reali.
- Tutte le immagini relative ai pannelli dell'unità si riferiscono al modello MGP32X.
- I nomi di società e prodotti presenti in questo manuale sono marchi o marchi registrati delle rispettive società.

### iPod™, iPhone™

iPhone, iPod, iPod classic, iPod nano e iPod touch sono marchi registrati di Apple Inc. negli Stati Uniti e in altri paesi.



"Made for iPod" e "Made for iPhone" sono termini che indicano la piena compatibilità di un accessorio elettronico ai dispositivi iPod o iPhone, certificata dagli sviluppatori nel rispetto degli standard fissati da Apple. Apple non è in alcun caso responsabile del funzionamento del presente prodotto, né dei relativi requisiti di sicurezza e normativi. L'utilizzo dell'unità insieme a un dispositivo iPod o iPhone potrebbe influire sulle prestazioni wireless.

# Introduzione

Grazie per aver scelto la console di missaggio MGP32X/MGP24X di Yamaha.

Leggere attentamente il presente manuale per utilizzare al meglio il prodotto e garantirne le prestazioni a lungo nel tempo. Conservare il manuale in un luogo sicuro per future consultazioni.

## Caratteristiche principali

### D-PRE (Discrete Class-A MIC preamp)

I canali mono di ingresso sono dotati di preamplificatori microfonici con componenti discreti in Classe A. Lo stadio di amplificazione iniziale, fornito di un circuito Darlington invertito\* utilizzato nell'audio di fascia alta, è capace di riprodurre le basse frequenze con eccezionale musicalità, così come offrire uno straordinario sostegno alle alte frequenze. Ogni canale dispone del proprio interruttore a +48V per l'alimentazione phantom e pad da 26 dB di attenuazione.

\* **Circuito Darlington invertito:** un sistema di amplificazione che consente di eliminare le caratteristiche non lineari dello stadio di amplitudine, sopprimendo la distorsione. Il circuito si distingue per una fase estremamente musicale.

### X-pressive EQ

L'EQ di tipo shelving (bassi/alti) sui canali mono dispone del modulo Xpressive EQ, che riproduce fedelmente i circuiti di EQ analogici utilizzando la famosa tecnologia VCM (Virtual Circuitry Modeling) di Yamaha. I circuiti vintage di EQ sono stati accuratamente analizzati, e la tecnologia risultante è stata appositamente implementata per il design del MGP, per creare un tipo di EQ estremamente musicale. Inoltre, la regolazione della frequenza di taglio rende l'EQ più flessibile ai fini del controllo timbrico e adatta a vari contesti, come ad esempio l'amplificazione dal vivo.

### Registratore dispositivo USB

Il mixer integra una funzione USB utilizzabile sia per la registrazione di un mix e la creazione del corrispondente file audio, sia per la riproduzione di materiale musicale salvato sulla memoria USB, con assegnazione al canale o al bus di uscita desiderato. I formati compatibili comprendono i file MP3 (MPEG-1 Audio Layer-3) e WAV per la registrazione, MP3, WAV e AAC per la riproduzione.

### Master stereo – COMP e GEQ

La sezione master stereo è dotata di un compressore (COMP) o compressore multibanda che agisce sulla pressione sonora del segnale in uscita, e di un equalizzatore grafico (GEQ), utile per la modifica del suono complessivo o la rimozione del fastidioso effetto di feedback.

### Effetti digitali — REV-X e SPX

Il mixer dispone di due potenti blocchi di effetti: REV-X (8 algoritmi) e SPX (16 algoritmi). Il blocco REV-X offre effetti di riverbero densi e ricchi di riflessioni ambientali, che si distinguono per un'attenuazione morbida, espansione e profondità capaci di arricchire notevolmente il suono originale. Il versatile blocco SPX dispone di una vasta gamma di algoritmi, come ad esempio riverbero, delay ed effetti di modulazione, così come una serie di multieffetti.

### Funzioni utili e pratiche per diverse applicazioni: Ducker, Leveler e Stereo Image

Il mixer offre tre funzioni sui canali stereo straordinariamente utili: Ducker, Leveler e Stereo Image. La funzione ducker consente di ridurre automaticamente il volume della musica di sottofondo non appena lo speaker annuncia qualcosa al microfono in un altro canale. La funzione leveler permette di uniformare il volume complessivo in uscita, anche in presenza di sorgenti sonore con notevoli differenze nel livello di masterizzazione. La funzione stereo image restringe il bilanciamento del pan per le sorgenti audio stereo, trasformandole in mono. La funzione risulta utile ad esempio nei ristoranti o in altri spazi simili, dove gli altoparlanti sinistro e destro possono essere posizionati a grande distanza, oppure in quei casi in cui l'accompagnamento è sul canale sinistro, la voce sul destro e si desidera un'immagine stereo più naturale.

### Porta USB per la riproduzione e la carica di iPod/iPhone

L'audio digitale contenuto in questi dispositivi può essere inviato direttamente al mixer, il quale allo stesso tempo fornisce energia elettrica per la carica della batteria.

#### Note sui modelli

Le unità MGP32X e MGP24X si distinguono per un diverso numero di canali di ingresso mono e controlli COMP. L'unità MGP32X è dotata di 24 canali di ingresso mono contro i 16 della MGP24X. L'unità MGP32X dispone di 16 controlli COMP per i canali 9-24, mentre l'unità MGP24X di 8 controlli COMP per i canali 9-16.

#### Definizione delle espressioni convenzionali nel presente manuale

- Per tutti quei casi in cui una funzione è comune a entrambi i modelli MGP32X e MGP24X, dato che i numeri di canale o del canale differiscono tra loro a causa della diversa dotazione, il numero che fa riferimento al solo modello MGP24X viene indicato tra parentesi graffe { }. Ad esempio, "CH1-24 {CH1-16}" sta a indicare i canali 1-24 per il modello MGP32X, e i canali 1-16 per il modello MGP24X.
  - \* "CH" è un'abbreviazione di "canale".
- Le manopole di controllo sul pannello superiore sono denominate semplicemente "controlli". Alcuni di questi hanno una corsa limitata; altri possono ruotare all'infinito.

#### MGP Editor

MGP Editor è un'applicazione software gratuita che consente di controllare le impostazioni DSP del mixer MGP mediante iPhone, iPod touch e iPad. Per scaricare il software, visitare il sito internet al seguente indirizzo:

[http://www.yamahaproaudio.com/global/en/products/peripherals/applications/mgp\\_editor/](http://www.yamahaproaudio.com/global/en/products/peripherals/applications/mgp_editor/)

#### Accessori inclusi

- Cavo di alimentazione CA
- Manuale di istruzioni (la presente guida)

# Installazione

## Alimentazione elettrica

1. Assicurarsi che l'interruttore di accensione dell'unità sia in posizione "O" (spento).

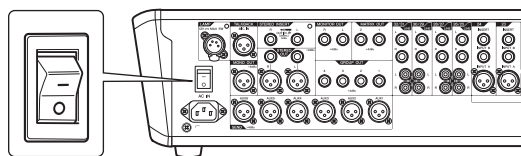

2. Collegare la spina del cavo di alimentazione incluso al connettore [AC IN].

3. Inserire la spina del cavo di alimentazione in una presa di corrente.

### ⚠ ATTENZIONE

- Scollegare il cavo di alimentazione dalla presa di corrente quando non si intende utilizzare il mixer, oppure durante i temporali.

## Collegamenti

1. Abbassare al minimo tutti i cursori e i controlli GAIN.

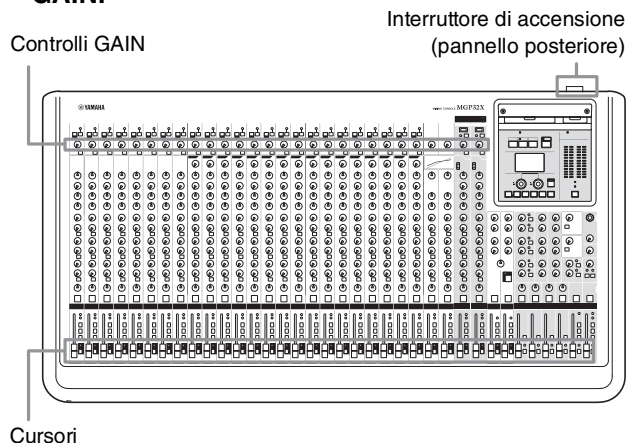

2. Collegare gli altoparlanti, i microfoni e/o gli strumenti musicali.

Fare riferimento a "Esempio di installazione" alle pagine 8-9 per maggiori informazioni sui collegamenti.

## Accensione

Per prevenire un transiente di picco dagli altoparlanti, accendere le unità del sistema nel seguente ordine: unità periferiche (strumenti, microfono, iPod) → mixer MGP → amplificatori (o altoparlanti amplificati).

Invertire l'ordine per la procedura di spegnimento.

### ⚠ ATTENZIONE

- Assicurarsi di seguire l'ordine di accensione/spegnimento sopra indicato ogni volta che si utilizza il mixer. La mancata osservanza di tali precauzioni può provocare transienti di picco che possono provocare danni agli apparecchi, all'udito o a entrambi.

## Ascolto del suono dagli altoparlanti

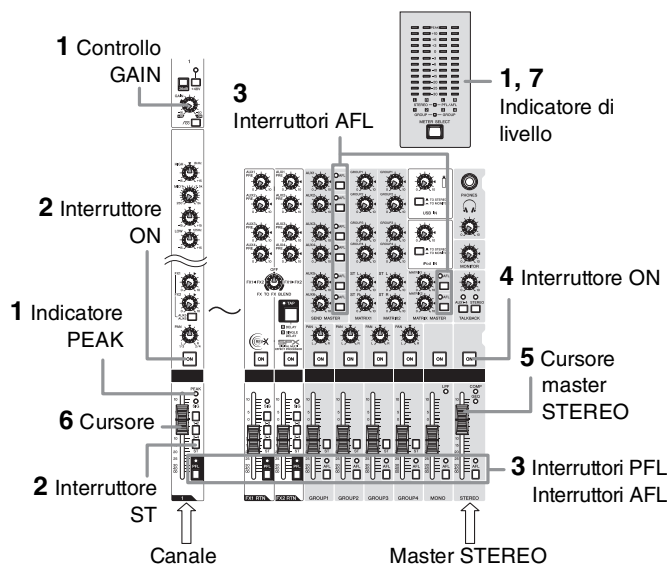

1. Mentre si suona o si canta con il microfono, regolare i controlli GAIN in maniera da far lampeggiare brevemente gli indicatori di picco solo nei passaggi dalla dinamica più elevata.

### NOTA

- Per ottenere una lettura più accurata da parte degli indicatori di livello per i segnali in ingresso, attivare l'interruttore PFL dei canali. Regolare i controlli GAIN in maniera da ottenere un'intensità di segnale che salga solo occasionalmente al di sopra della soglia "0" negli indicatori di livello PFL/AFL.
- Il livello di guadagno (volume) dei file audio riprodotti dal dispositivo USB potrebbe essere troppo alto. Fare riferimento alla NOTA di pagina 35 per la regolazione del volume.
- Si noti che il segnale inviato alle uscite PHONES o MONITOR OUT è del tipo pre-fader per tutti i canali per i quali si è attivato l'interruttore PFL, per consentirne il monitoraggio.

2. Attivare (■) gli interruttori ON e ST (Stereo) su ciascun canale che si sta utilizzando.
3. Assicurarsi che tutti gli interruttori PFL e AFL siano disattivati (■).
4. Attivare (■) l'interruttore ON del canale master STEREO.
5. Alzare il cursore master STEREO in posizione 0 dB.
6. Regolare il volume di ciascun canale utilizzando il rispettivo cursore.
7. Regolare il volume generale agendo sul cursore master STEREO.

Il livello di volume generale delle cuffie è regolato dal controllo PHONES.

### NOTA

Se l'indicatore PEAK dovesse accendersi troppo spesso, abbassare lentamente i cursori di canale per evitare la distorsione del segnale.

# Esempio di installazione

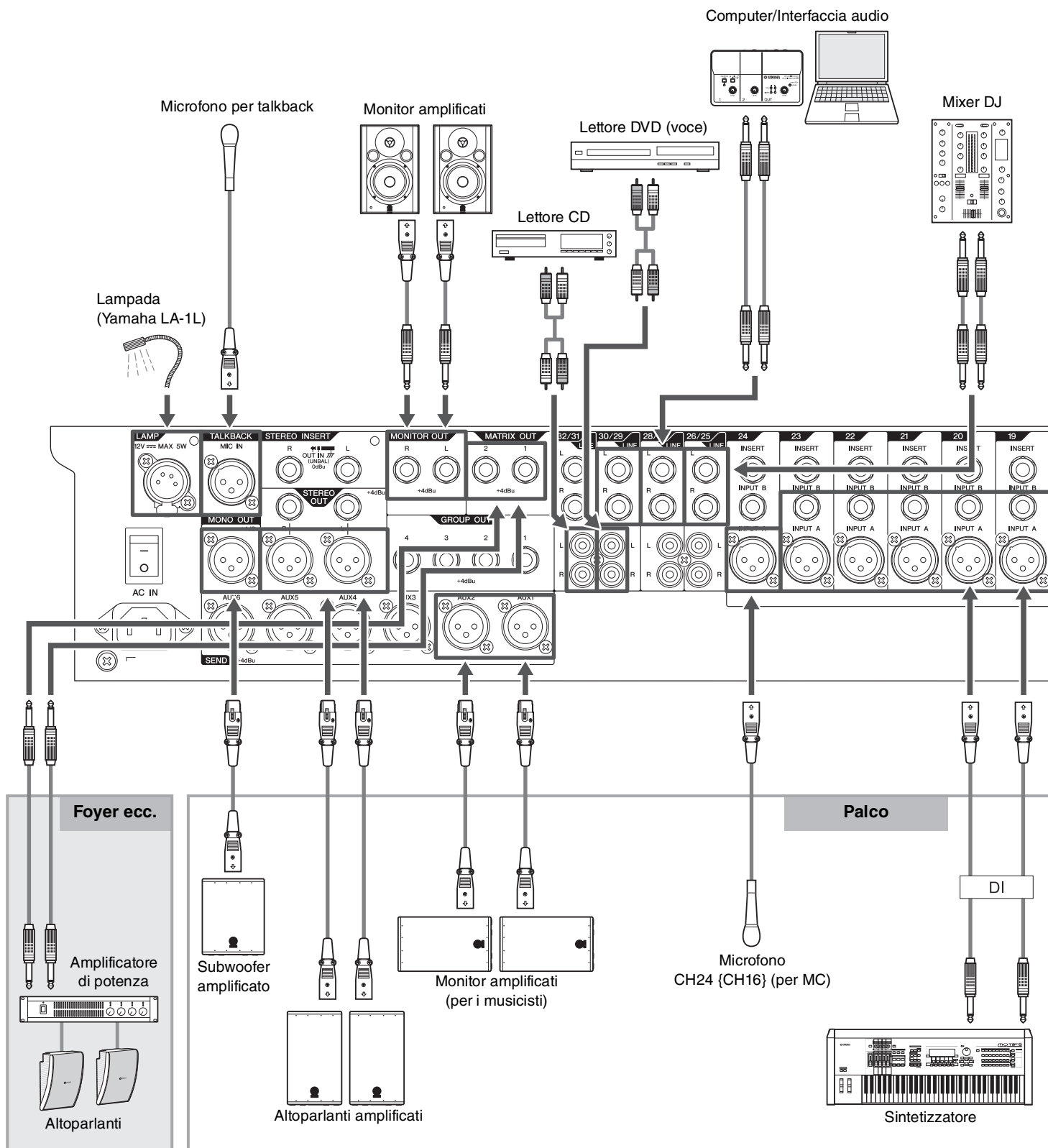



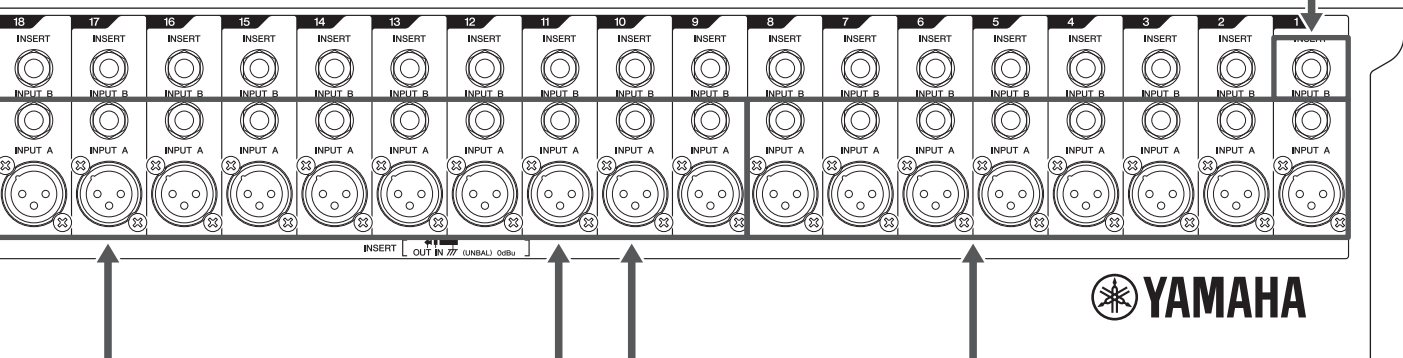
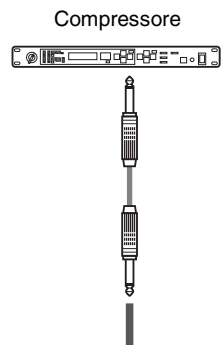
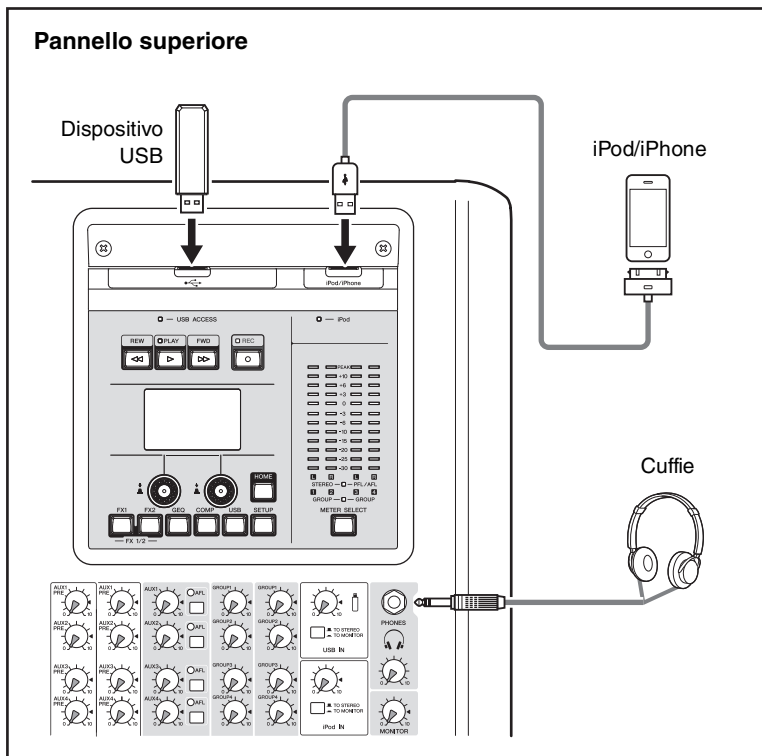

**Pannello posteriore**  
\*L'illustrazione mostra il pannello del modello MGP32X.

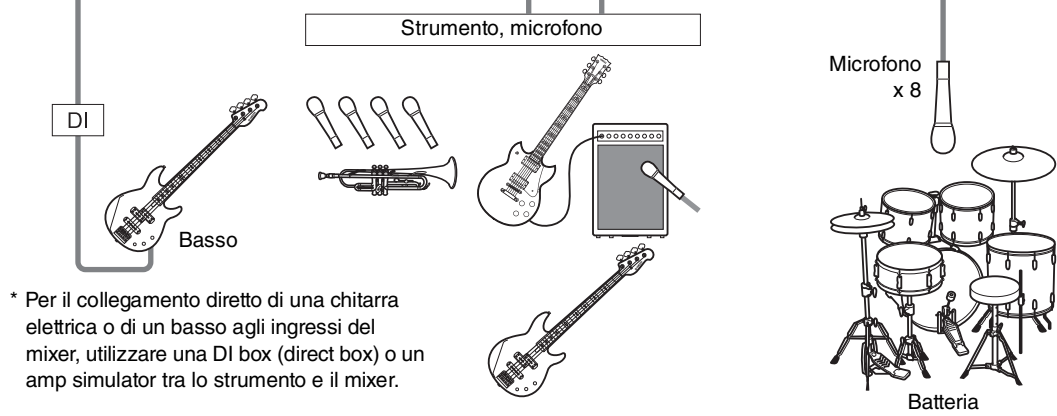

\* Per il collegamento diretto di una chitarra elettrica o di un basso agli ingressi del mixer, utilizzare una DI box (direct box) o un amp simulator tra lo strumento e il mixer.

**ATTENZIONE**

- Se si intende utilizzare un microfono a condensatore, impostare l'interruttore +48V dell'alimentazione phantom in posizione ON (pagina 11).

# Controlli e connettori

## Pannello superiore

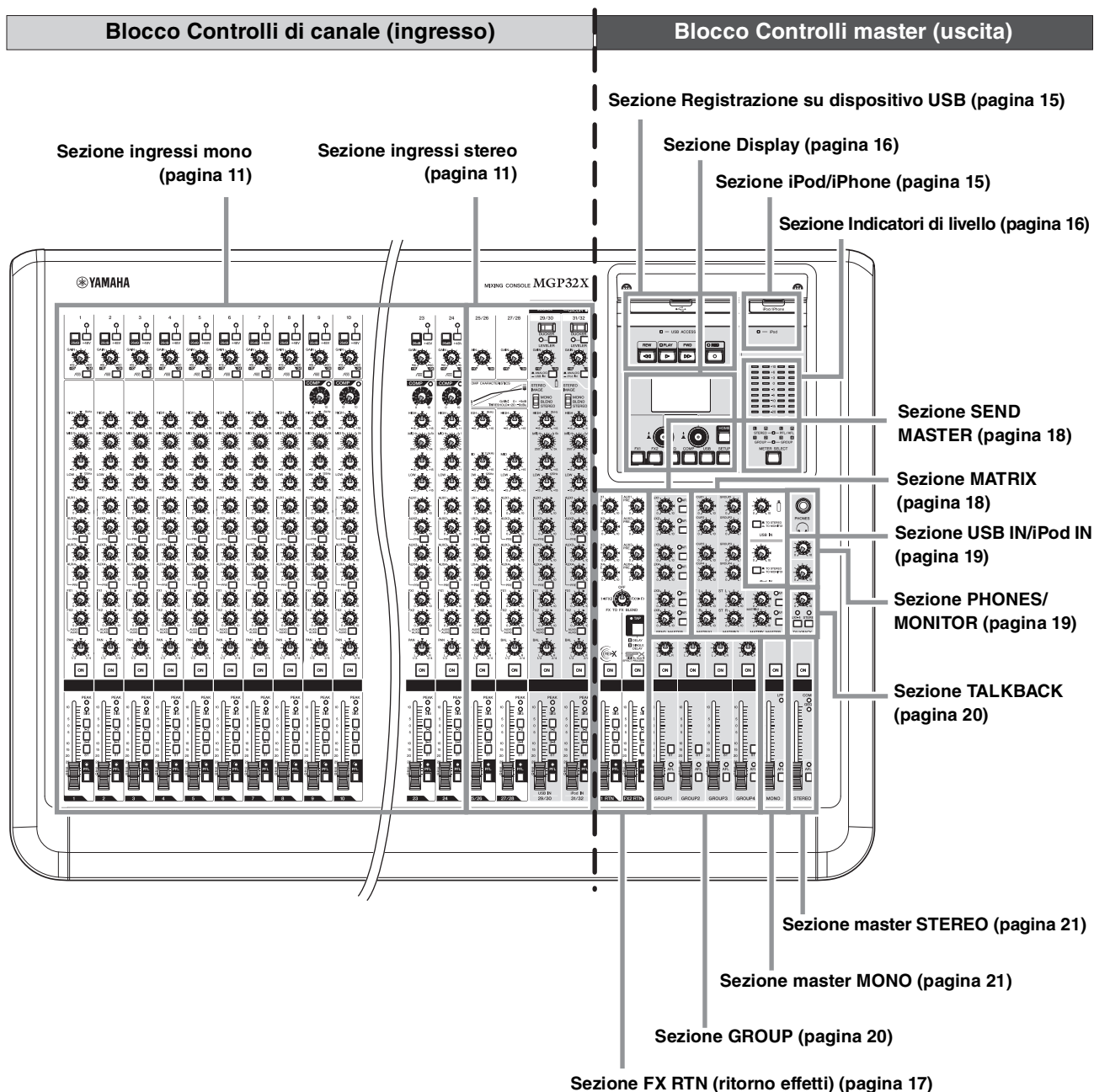

## Pannello posteriore

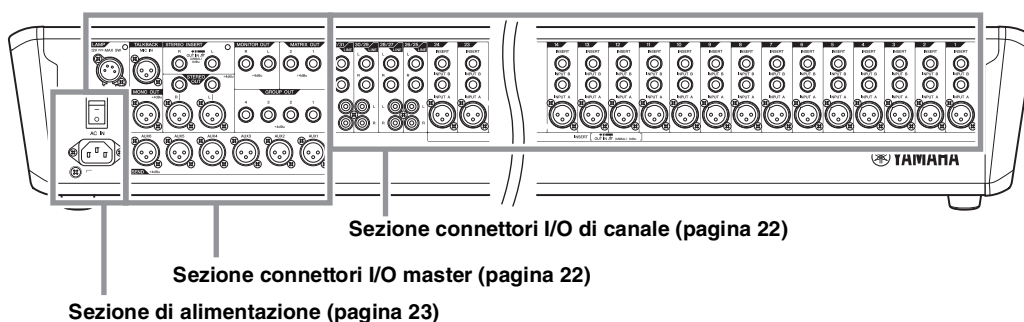

# Blocco Controlli di canale

## Sezione ingressi mono Sezione ingressi stereo

**Canali mono**  
1-24 (MGP32X)  
1-16 (MGP24X)

**Canali stereo**  
25-32 (MGP32X)  
17-24 (MGP24X)

\*I controlli ⑥-⑩ sono solo per i canali CH29/30, CH31/32 {CH21/22, CH23/24}.

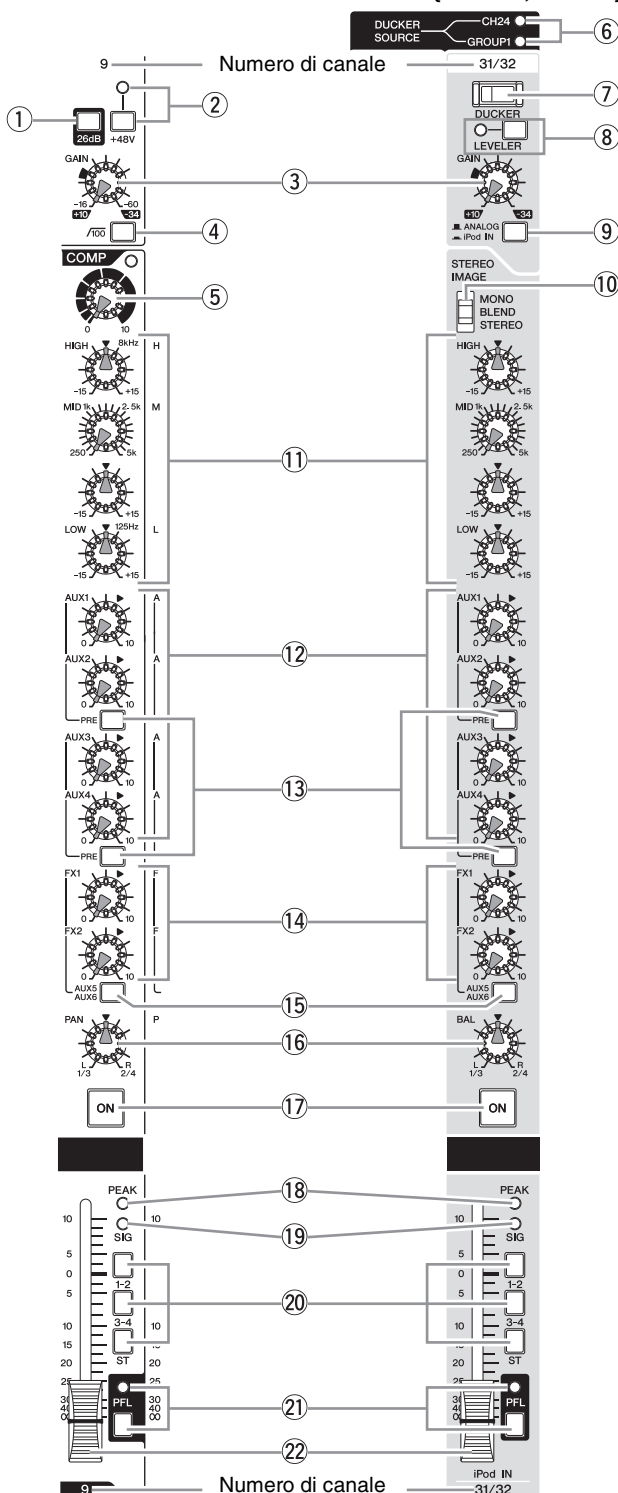

### ① Interruttore 26dB (PAD)

Attivando questo interruttore ( ) è possibile attenuare di 26 dB il segnale in ingresso del canale mono. Lasciare l'interruttore alzato ( ) se al canale è stato connesso un microfono o un altro dispositivo con un basso livello di uscita audio. Premere l'interruttore ( ) se invece è stata connessa una sorgente con uscita di linea.

### ② Interruttore e indicatore +48V

Attiva o disattiva l'alimentazione phantom. Se attivato ( ), consente di fornire corrente diretta a +48V agli ingressi XLR per la sezione INPUT A. Attivare l'alimentazione phantom solo se si desidera utilizzare uno o più microfoni a condensatore. L'indicatore si accende quando si attiva l'interruttore.

### ⚠ ATTENZIONE

- Accertarsi che l'alimentazione phantom sia disattivata ( ) se non è necessario utilizzarla.
- Per prevenire danni al mixer e alle unità del sistema esterne o rumori, osservare le avvertenze di seguito fornite prima di attivare ( ) l'alimentazione phantom.
- Disattivare l'interruttore prima di collegare ai jack XLR della sezione INPUT A un dispositivo che non necessita di alimentazione phantom.
- Non collegare/scollegare alcun cavo ai/dai canali 1-24 {1-16} quando l'interruttore è attivato.
- Impostare al minimo i controlli delle uscite audio del mixer, ossia master STEREO e i cursori GROUP, prima di attivare/disattivare l'alimentazione phantom.

### ③ Controllo GAIN

Regola la sensibilità del segnale in ingresso. I canali mono dispongono di un interruttore da 26 dB (①) che permette di specificare il range di intervento del controllo. Il range impostabile per la sensibilità è il seguente:

#### Canale mono

| Interruttore 26 dB | Intervallo         |
|--------------------|--------------------|
| ON                 | da -34 dB a +10 dB |
| OFF                | da -60 dB a -16 dB |

#### NOTA

L'intervallo del canale stereo è fisso e va da -34 dB a +10 dB.

### ④ Interruttore $\sqrt{100}$ (Filtro passa-alti)

Attivando questo interruttore ( ) è possibile applicare un filtro passa-alti che attenua le frequenze al di sotto dei 100 Hz, con una curva di taglio pari a 12 dB per ottava.

### ⑤ Controlli e indicatore COMP (canali 9-24 {9-16})

Regolano la quantità di compressione applicata al segnale in ingresso nel canale. Ruotando la manopola verso destra, il segnale viene compresso con maggiore intensità mentre il guadagno del livello di uscita viene automaticamente compensato. Il risultato è un suono più morbido e dalla dinamica più consistente, dato che i picchi vengono limitati e il livello medio incrementato. L'intervento del compressore è segnalato dall'accensione dell'indicatore COMP.

#### NOTA

Evitare di impostare un valore di compressione elevato, dato che il livello medio di uscita potrebbe causare un fastidioso effetto Larsen (innesco).

⇒ Continua alla pagina seguente

**Canali mono**  
1-24 (MGP32X)  
1-16 (MGP24X)

**Canali stereo**  
25-32 (MGP32X)  
17-24 (MGP24X)

\* I controlli ⑥-⑩ sono solo per i canali CH29/30, CH31/32 {CH21/22, CH23/24}.

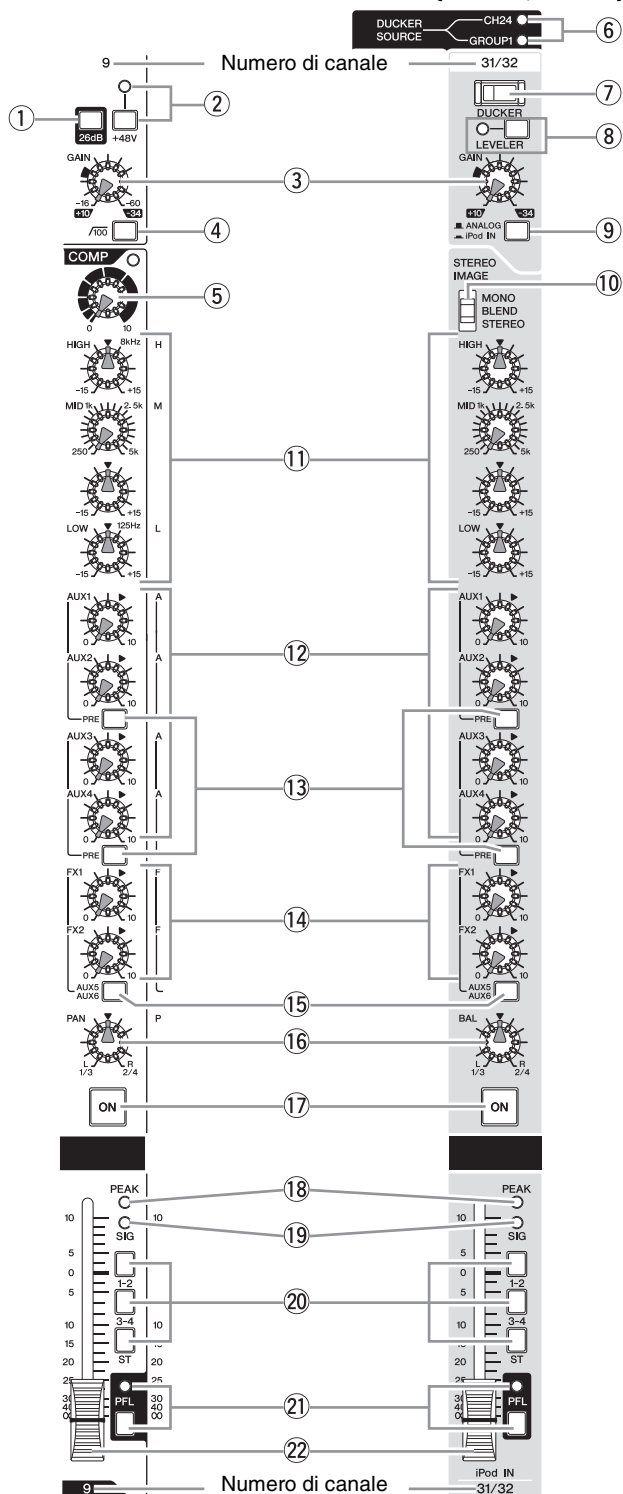

⑥ **Indicatore DUCKER SOURCE**

Mostra la sorgente di ingresso selezionata (CH24 {CH16} o GROUP1). La sorgente di ingresso può essere selezionata sul display (pagina 37).



⑦ **Interruttore DUCKER**

Attivando quest'interruttore (  ) è possibile far abbassare automaticamente il volume del canale stereo nel momento in cui il segnale di una sorgente supera una certa soglia per il canale designato (CH24 {CH16} o GROUP1). L'interruttore è attivo quando è acceso.

⑧ **Interruttore e indicatore LEVELER**

Attivando quest'interruttore (  ) è possibile regolare automaticamente il volume in base a un certo livello, in maniera da uniformarlo per tutti i brani in riproduzione, soprattutto in presenza di dinamiche differenti. L'indicatore si accende quando si attiva l'interruttore.

⑨ **Interruttore di selezione ingresso**

Seleziona la sorgente per il segnale in ingresso. Impostando ANALOG (  ), la sorgente corrisponderà al segnale in ingresso nei jack CH29/30 e 31/32 {CH21/22, 23/24}. Scegliendo USB IN (  ) o iPod IN (  ), la sorgente corrisponderà al segnale proveniente da un dispositivo USB o iPod/iPhone. Il segnale in uscita da un dispositivo USB sarà inviato ai canali CH29/30 {21/22}, mentre il segnale di un iPod/iPhone ai canali CH31/32 {23/24}.

**NOTA**

I controlli GAIN non influiscono sul volume del segnale in uscita da iPod/iPhone. Per regolare il volume del segnale pre-fader di ciascun canale, consultare pagina 36.

⑩ **Interruttore STEREO IMAGE**

Seleziona il tipo di uscita per il segnale di ingresso stereo.

- **MONO:** segnale mono
- **BLEND:** segnale stereo in cui gli ingressi dei canali sinistro e destro vengono missati in una certa percentuale per ottenere un'immagine stereo il più naturale possibile, nel quale il pan è controllato.
- **STEREO:** segnale stereo (originale, senza alterazioni)

⑪ **Controlli Equalizzatore (HIGH, MID e LOW)**

Equalizzatore a tre bande utilizzabile per la regolazioni di tono delle bande di frequenza alta, media e bassa. Ruotare il controllo verso destra o sinistra per (rispettivamente) incrementare o decrementare il guadagno della banda di frequenza corrispondente. Impostando il controllo di guadagno in posizione "▼" è possibile ottenere una risposta neutra della banda di frequenza corrispondente. La manopola superiore specifica la frequenza centrale d'intervento per la banda delle frequenze medie, quella inferiore determina la quantità di incremento (verso destra) o attenuazione (verso sinistra) della frequenza scelta. Per i canali CH25/26 e CH27/28 {CH17/18 e CH19/20}, l'attenuazione/incremento può avvenire solo per la frequenza centrale di 2,5 kHz. La tabella che segue illustra il tipo di EQ, la frequenza e la quantità di taglio/incremento per ciascuna banda.

| Banda | Tipo     | Frequenza | Intervallo di taglio/incremento |
|-------|----------|-----------|---------------------------------|
| HIGH  | Shelving | 8 kHz     | ±15 dB                          |
| MID   | Peaking  | 2,5 kHz*  |                                 |
| LOW   | Shelving | 125 Hz    |                                 |

\* La frequenza della banda MID può essere regolata tra 250 Hz e 5 kHz. La frequenza della banda MID è pari a 2,5 kHz quando il controllo MID è in posizione centrale.



## 12 Controlli AUX (1-4)

Regolano il livello di mandata del canale ai bus AUX da 1 a 4. Ogni controllo regola la quantità di segnale da inviare al bus AUX corrispondente. Per i canali stereo, i segnali LINE L (dispari) e LINE R (pari) vengono missati prima di essere inviati al bus AUX. Questi controlli dovrebbero generalmente essere impostati intorno alla posizione "▼" (guadagno nominale).

### NOTA

- Per abilitare i bus AUX5 e AUX6, è necessario attivare (  ) l'interruttore AUX5/AUX6 (15).
- Per i bus da AUX1 ad AUX4, utilizzare l'interruttore PRE (13) per stabilire se inviare il segnale pre o post-fader. Per i bus AUX5 e AUX6, è possibile inviare solo il segnale post-fader.

## 13 Interruttore PRE

Determina se inviare alla corrispondente coppia di bus AUX 1-4 il segnale pre o post-fader. I bus AUX1 e 2, così come i bus AUX3 e 4, dovrebbero essere usati in coppia. L'interruttore PRE superiore controlla il segnale inviato ai bus AUX1 e AUX2; quello inferiore il segnale inviato ai bus AUX3 e AUX4. Quando l'interruttore è attivato (  ), il mixer invia ai bus corrispondenti il segnale pre-fader. Se disattivato (  ), il mixer invia il segnale post-fader.



## 14 Controlli FX (effetti) (1, 2)

Regolano il livello di mandata post-fader del canale ai bus FX1 e 2. Per i canali stereo, i segnali LINE L (dispari) e LINE R (pari) vengono missati prima di essere inviati al bus FX. Queste manopole dovrebbero generalmente essere impostate intorno alla posizione "▼" (guadagno nominale).

### NOTA

Con l'interruttore AUX5/AUX6 attivato, questi controlli regolano la quantità di segnale da inviare ai bus AUX5 e AUX6.

## 15 Interruttore AUX5, AUX6



Determina se il segnale post-fader del canale deve essere inviato ai bus AUX5 e 6 o ai bus FX1 e 2. Con l'interruttore attivato (  ), il segnale viene inviato ai bus AUX5 e 6; viceversa (  ), il segnale è ruotato ai bus FX.

## 16 Controllo PAN (canali mono) Controllo BAL (canali stereo)

Regolano la posizione del suono nel panorama stereo, e determinano il bilanciamento di volume tra i canali sinistro e destro. Con regolazioni estreme di pan (completamente a sinistra o destra), il suono in uscita corrisponderà solo a quello del canale sinistro o destro.

Il controllo PAN determina la posizione di ciascun segnale mono da sinistra a destra nel panorama stereo, mentre il controllo BAL determina il bilanciamento di volume tra i canali sinistro e destro per i canali stereo.

## 17 Interruttori ON

Attivando questo interruttore (  ) è possibile inviare il segnale del canale ai bus assegnati. L'interruttore è attivo quando è acceso. Disattivando l'interruttore (  ), il segnale non viene più inviato ai bus, come ad esempio AUX o GROUP.

### NOTA

- L'interruttore ON non influisce sul funzionamento dell'interruttore PFL (21). Anche quando l'interruttore ON è disattivato, è sempre possibile monitorare il segnale pre-fader del canale attraverso l'uscita PHONES.
- Per ridurre il rumore di fondo, disattivare tutti i canali non utilizzati.

## 18 Indicatore PEAK

Si accende in rosso quando il segnale post-equalizzatore del canale è di 3 dB al di sotto della soglia di saturazione.

## 19 Indicatore SIG (Segnale)

Si accende in verde per indicare la presenza di segnale nel canale.

## 20 Interruttori di assegnazione del bus

Questi interruttori determinano i bus ai quali inviare il segnale di ciascun canale del mixer. Premere uno di questi interruttori (  ) per inviare il segnale al bus corrispondente.

- **Interruttori 1-2, 3-4:** il segnale del canale è inviato ai bus GROUP da 1 a 4.
- **Interruttore ST:** il segnale del canale è inviato ai bus STEREO L ed R.

### NOTA

Per far sì che il segnale venga inviato al bus specificato, l'interruttore ON deve essere attivato (17).

## 21 Interruttore e indicatore PFL (ascolto pre-fader)

Quando si preme l'interruttore PFL (  ), l'indicatore si accende e il segnale pre-fader del canale viene inviato alle uscite PHONES e MONITOR OUT per l'ascolto.

## 22 Cursore di canale

Regola il livello di uscita per il segnale in ingresso nel canale. Questi cursori permettono di regolare il bilanciamento tra i vari canali utilizzati.

### NOTA

Per ridurre il rumore di fondo, abbassare al minimo tutti i cursori dei canali non utilizzati.

● Canale mono

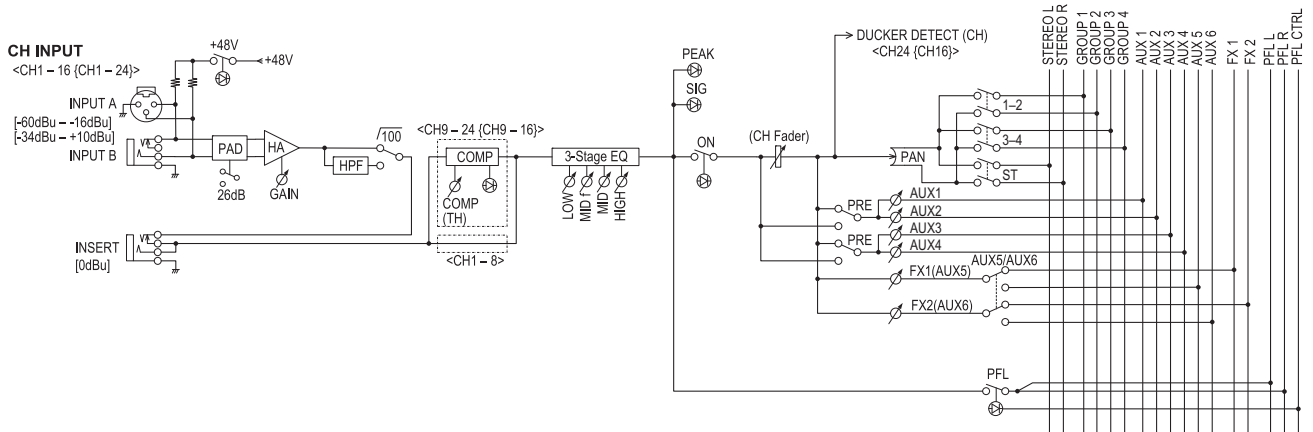

● Canale stereo

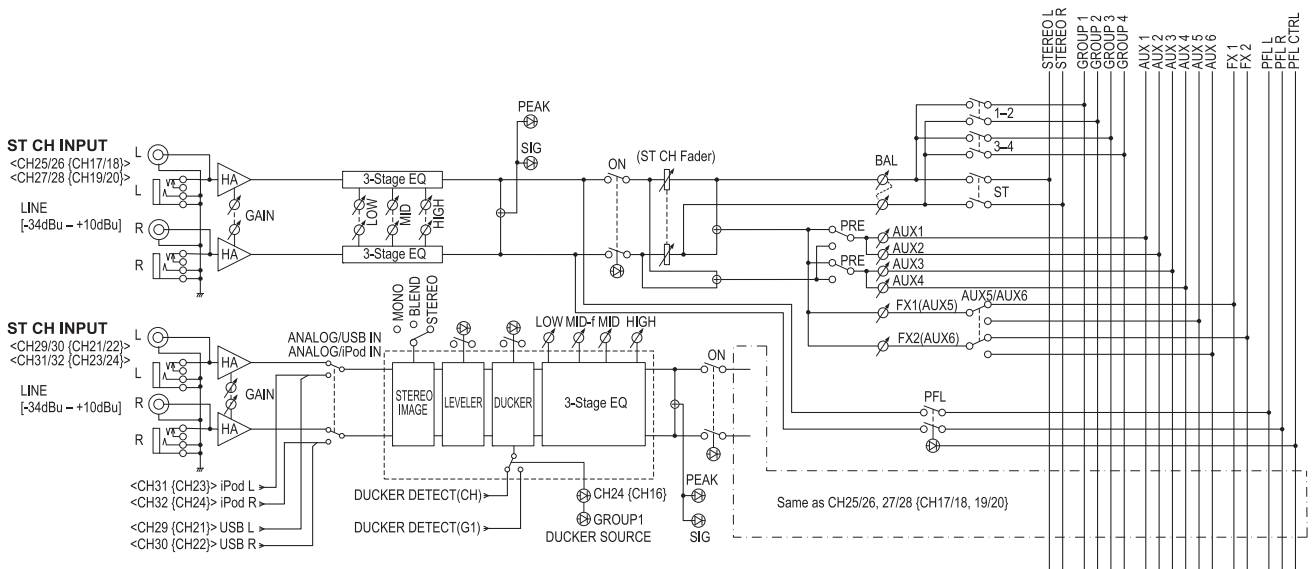

## Blocco Controlli master

### Sezione Registrazione su dispositivo USB

Il mixer consente la connessione di un dispositivo USB per la registrazione e la riproduzione di materiale musicale. (pagina 33)

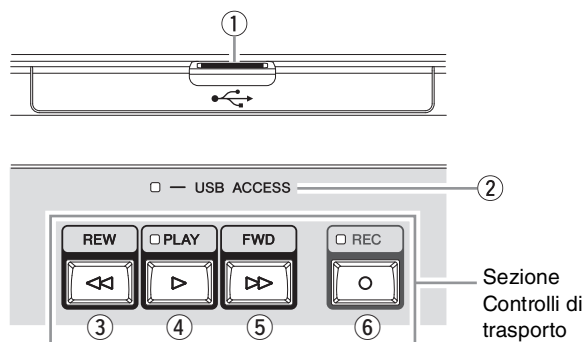

#### ① Connettore USB IN

Per il collegamento del dispositivo USB.

#### ② Indicatore USB ACCESS

Si accende per indicare che è in corso l'accesso al dispositivo USB.

#### ● Capacità e formato del dispositivo USB

Yamaha garantisce la compatibilità con dispositivi USB fino a una capacità massima di 64 GB, anche se non può garantirla per tutti i dispositivi USB presenti sul mercato. Il file system compatibile è FAT32. La dimensione massima del singolo file ammonta a 2 GB.

#### AVVISO

- Mentre è in corso l'accesso ai dati (come ad esempio durante la registrazione, la riproduzione e le operazioni di salvataggio), **NON** rimuovere il dispositivo USB dal connettore USB IN, né spegnere l'unità. In caso contrario è possibile danneggiare il dispositivo USB o causare la corruzione dei dati, sia sull'unità sia sul dispositivo USB stesso.
- Assicurarsi di aver inserito correttamente il dispositivo USB, controllandone l'orientamento. Evitare l'uso eccessivo della forza nell'operazione di inserimento.

## ■ Sezione Controlli di trasporto

#### ③ Tasto REW

Permette di accedere al brano musicale precedente. Tenendolo premuto, è possibile riavvolgere verso l'inizio il brano musicale.

#### ④ Tasto e indicatore PLAY

A ogni pressione alterna la riproduzione e la pausa del brano musicale. L'indicatore si accende durante la riproduzione, e lampeggia in pausa.

#### ⑤ Tasto FWD

Permette di accedere al brano musicale successivo. Tenendolo premuto, è possibile avanzare velocemente verso la fine del brano musicale. Se premuto in registrazione, la registrazione corrente si interrompe e determina la creazione di un nuovo file.

#### ⑥ Tasto e indicatore REC

Permette di avviare o interrompere la registrazione. L'indicatore si accende durante la registrazione.

## Sezione iPod/iPhone

In questa sezione è possibile collegare un iPod/iPhone per la ricarica e la riproduzione di materiale musicale (pagina 36). L'operazione di ricarica ha luogo a collegamento avvenuto, dopo che l'unità ha riconosciuto il dispositivo iPod/iPhone.

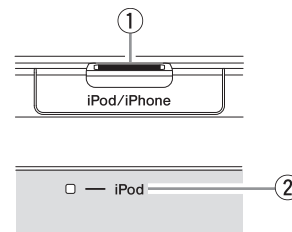

#### ① Connettore iPod/iPhone IN

Utilizzabile per il collegamento di un iPod/iPhone, tramite cavo USB.

#### ② Indicatore iPod

Si accende per indicare l'avvenuto accesso al dispositivo iPod/iPhone.

#### ⚠ ATTENZIONE

- Utilizzare l'originale cavo USB Apple Dock Connector per il collegamento del dispositivo iPod/iPhone.
- Se si è collegato il dispositivo iPod/iPhone, lasciar passare almeno 6 secondi tra lo spegnimento e la riaccensione del mixer, oppure tra la connessione e la rimozione del cavo USB.
- Non utilizzare un hub USB.
- Il connettore iPod/iPhone IN del mixer deve essere utilizzato esclusivamente per la connessione di un iPod/iPhone. Non tentare di collegare altri tipi di dispositivi USB.

#### NOTA

Se si collega un iPhone, la suoneria o il suono di notifica delle email potrebbe essere inviato agli altoparlanti. Per prevenire ciò, si suggerisce di impostare per il dispositivo iPhone il profilo "Uso in aereo".

## Sezione Display

In questa sezione è possibile effettuare le impostazioni e utilizzare i controlli relativi al display. Consultare le pagine 24-25 per i dettagli.

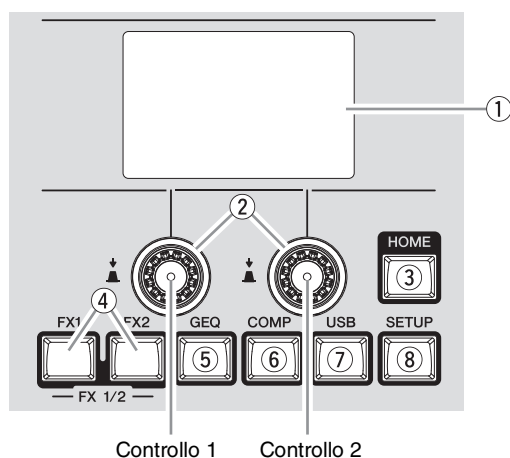

### 1 Display

Mostra i vari tipi di messaggi e le impostazioni relative alla funzione o all'operazione correntemente selezionata.

### 2 Controllo 1, Controllo 2

Selezionano/impostano le funzioni e i parametri che appaiono sul display. Ruotare il Controllo 1 per agire sulle funzioni mostrate nella parte inferiore sinistra del display, e il Controllo 2 per agire sulle funzioni mostrate nella parte inferiore destra del display.

### 3 Tasto HOME

Richiama la schermata relativa allo stato delle funzioni. Questo tasto non esegue alcuna modifica sulle impostazioni dei parametri.

### 4 Tasti FX1 ed FX2

Richiamano le schermate e i parametri relativi ai programmi selezionati per FX1 (effetto 1) ed FX2 (effetto 2).

### 5 Tasto GEQ

Richiama la schermata relativa all'impostazione dell'equalizzatore grafico (GEQ).

### 6 Tasto COMP

Richiama la schermata relativa all'impostazione del compressore.

### 7 Tasto USB

Richiama la schermata per la registrazione e la riproduzione di materiale musicale dal dispositivo USB.

### 8 Tasto SETUP

Richiama la schermata per la regolazione del contrasto del display, e l'impostazione dei parametri per le funzioni ducker e leveler.

## Sezione Indicatori di livello

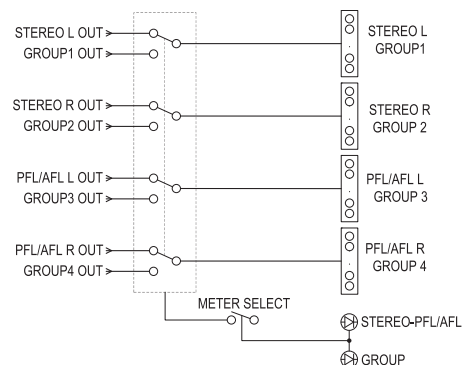

Questi indicatori possono essere utilizzati per controllare i livelli di diversi tipi di segnale, tra cui: i livelli dei segnali inviati alle uscite STEREO OUT L/R, i livelli PFL e AFL, e i livelli dei segnali inviati alle uscite GROUP OUT 1-4. I segnali PFL o AFL visualizzati su questi indicatori di livello possono essere monitorati attraverso le uscite MONITOR OUT e l'uscita PHONES.

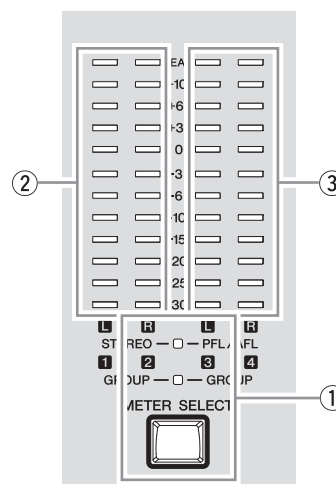

### 1 Tasto e indicatore METER SELECT

Alterna la visualizzazione dei livelli dei segnali in uscita da STEREO OUT L/R e PHONES, oppure da GROUP OUT 1-4. L'indicatore acceso segnala il gruppo di uscita correntemente selezionato.

### 2 Indicatore di livello STEREO

Mostra, rispettivamente, il livello del segnale in uscita da STEREO OUT L/R o GROUP OUT 1 e 2. Il segmento "0" corrisponde al livello di uscita standard. L'indicatore PEAK si accende in rosso per segnalare che il livello ha raggiunto il punto di saturazione.

### 3 Indicatore di livello PFL/AFL

Mostra, rispettivamente, il livello di uscita del segnale da PHONES oppure GROUP OUT 3 e 4. Il segmento "0" corrisponde al livello di uscita standard. L'indicatore PEAK si accende in rosso per segnalare che il livello ha raggiunto il punto di saturazione.

### NOTA

Attivando l'interruttore PFL del canale, il mixer accorda la priorità di visualizzazione al segnale PFL rispetto al segnale AFL.



## Sezione FX RTN (ritorno effetti)

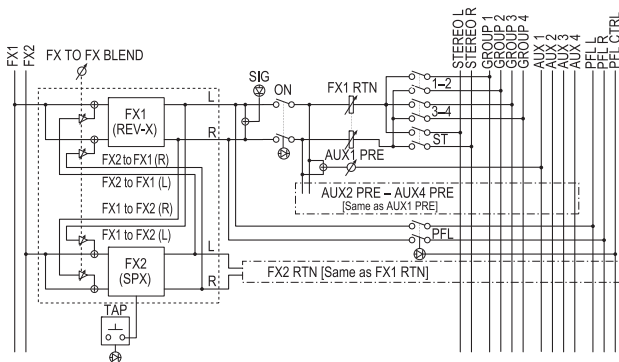

In questa sezione è possibile impostare lo stato di attivazione/disattivazione per il ritorno degli effetti (FX1 ed FX2), così come determinare il livello del segnale elaborato e il bus di invio.

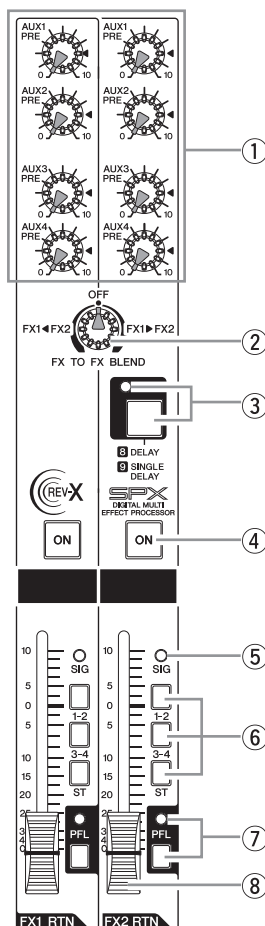

### ① Controlli AUX (PRE) (1-4)

Regolano il livello del segnale da inviare ai bus da AUX1 ad AUX4.

### ② Controllo FX TO FX BLEND

Invia il segnale da FX1 ad FX2 o da FX2 a FX1. Ruotare il controllo dalla posizione centrale "OFF" verso destra per incrementare il livello di mandata del segnale da FX1 a FX2; ruotarlo verso sinistra per regolare il livello di mandata da FX2 a FX1. È possibile inviare solo il segnale pre-fader.

### ③ Tasto e indicatore TAP

Consente di impostare il tempo di delay per FX2 in base agli intervalli di pressione del tasto stesso. La funzione è valida solo quando per FX2 si selezionano gli effetti "8 DELAY" o "9 SINGLE DELAY". Per impostare il tempo di delay, premere il tasto a intervalli regolari. Il mixer rileva la velocità con la quale viene premuto il tasto e calcola automaticamente il tempo da assegnare al delay. Continuare a premere il tasto fino a quando non si ritiene di aver specificato il giusto tempo.

Il tempo impostato equivale a una media tra gli intervalli a, b e c.

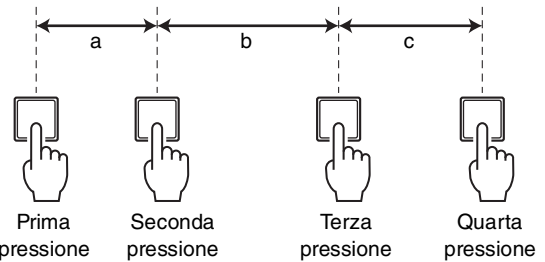

L'indicatore TAP lampeggia in sincronia con il tempo, a condizione che si sia selezionato l'effetto 8 DELAY o 9 SINGLE DELAY.

#### NOTA

- Specificare un valore di tempo che ricada all'interno dell'intervallo permesso per il tempo di delay.
- Consultare pagina 44 per conoscere l'intervallo di valori disponibili per il parametro.

### ④ Interruttore ON

Permette di attivare ( ) la sezione FX RTN (ritorno effetti). L'interruttore è attivo quando è acceso.

### ⑤ Indicatore SIG (Segnale)

Si accende quando un effetto viene selezionato per il canale corrispondente.

### ⑥ Interruttori di assegnazione bus

Questi interruttori determinano i bus ai quali inviare il segnale elaborato dagli effetti digitali interni. Premere uno di questi interruttori ( ) per inviare il segnale al bus desiderato.

- **Interruttori 1-2, 3-4:** assegnano il segnale ai bus da GROUP1 a GROUP4.
- **Interruttore ST:** assegna il segnale al bus STEREO L/R.

### ⑦ Interruttore e indicatore PFL (ascolto pre-fader)

Quando si attiva l'interruttore PFL ( ), l'indicatore si accende e il segnale pre-FX (1, 2) RTN-fader del canale viene inviato alle uscite PHONES e MONITOR OUT per l'ascolto.

### ⑧ Cursori FX RTN (ritorno effetti) (1, 2)

Regolano il livello di ritorno dell'effetto interno da inviare ai bus da GROUP1 a GROUP4, e ai bus STEREO L/R.

## Sezione SEND MASTER

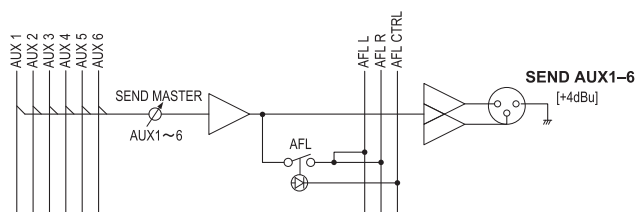

In questa sezione è possibile regolare i livelli e controllare l'uscita del segnale dei sei bus AUX. Ciascuno di questi segnali viene inviato alla corrispondente uscita SEND (AUX1-AUX6).

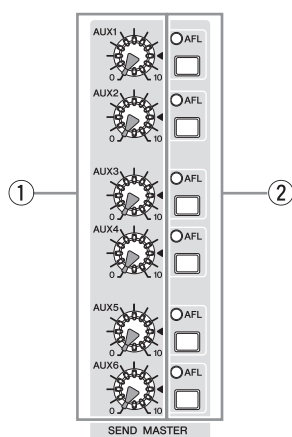

### ① Controlli AUX (1-6)

Regolano il livello del segnale assegnato a ciascuno dei bus da AUX1 ad AUX6 e inviato alla corrispondente uscita SEND (da AUX1 ad AUX6). La posizione "▼" del controllo indica il livello nominale (0 dB).

### ② Interruttore e indicatore AFL (ascolto after-fader)

Attivando quest'interruttore è possibile monitorare il segnale post dei controlli da AUX1 a AUX6 (①), ossia del segnale inviato alle uscite MONITOR OUT e PHONES.

#### NOTA

- Attivando entrambi gli interruttori PFL e AFL, la priorità viene assegnata a PFL. Per ascoltare il segnale post-fader, assicurarsi di aver disattivato tutti gli interruttori PFL.
- Se si attiva PFL (prioritario), l'indicatore AFL non si accende, nemmeno con l'interruttore AFL premuto.

## Sezione MATRIX

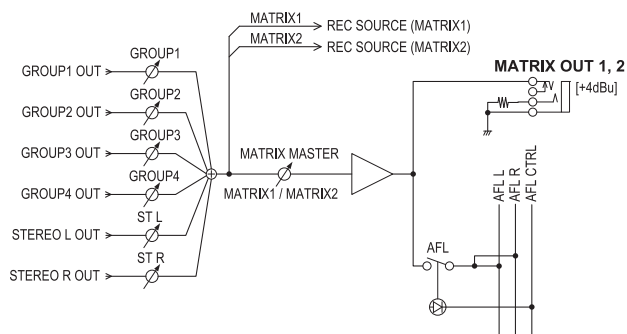

In questa sezione è possibile regolare i livelli e controllare i segnali inviati alle uscite MATRIX OUT dai bus GROUP OUT e STEREO OUT. I segnali assegnati ai bus MATRIX 1 e 2 sono inviati rispettivamente alle uscite MATRIX 1 e 2.

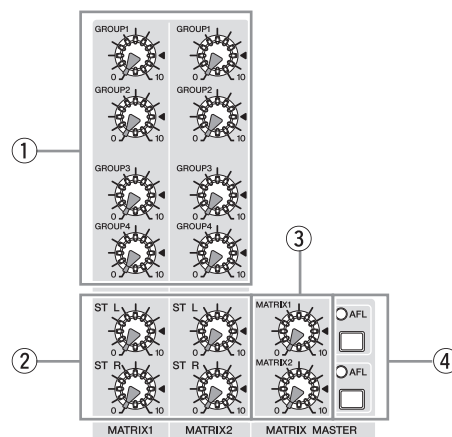

### ① Controlli GROUP (1-4)

Regolano il livello dei segnali assegnati ai bus GROUP OUT 1-4 e inviati alle uscite MATRIX OUT.

### ② Controlli STEREO (L, R)

Regolano il livello dei segnali assegnati al bus STEREO OUT L/R e inviati alle uscite MATRIX OUT.

### ③ Controlli master MATRIX (1, 2)

Regolano il livello generale del segnale in uscita dai MATRIX OUT.

#### NOTA

La posizione "▼" dei controlli per (①), (②) e (③) indica il livello nominale (0 dB).

### ④ Interruttore e indicatore AFL

Quando si attiva l'interruttore AFL, l'indicatore si accende e il segnale prelevato dopo il controllo master MATRIX viene inviato alle uscite PHONES e MONITOR OUT per l'ascolto.

## Sezione USB IN/iPod IN

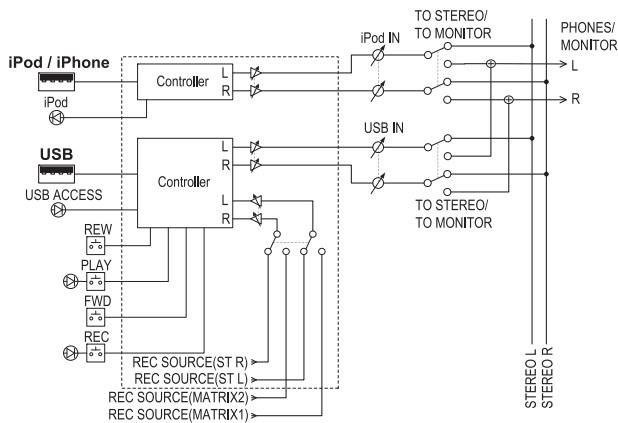

In questa sezione è possibile specificare la destinazione di uscita e regolare il livello del segnale proveniente dal dispositivo USB connesso o dall'iPod/iPhone.

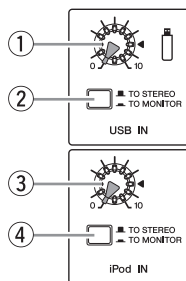

### ① Controllo USB IN

Regola il livello di riproduzione del dispositivo USB connesso.

### ② Interruttore TO STEREO/TO MONITOR

Determina la destinazione di uscita del segnale inviato dal dispositivo USB connesso.

- **TO STEREO (■):** invia il segnale al bus STEREO L/R.
- **TO MONITOR (■):** invia il segnale alle uscite MONITOR OUT e PHONES.

### ③ Controllo iPod IN

Regola il livello di riproduzione dell'iPod/iPhone connesso.

### ④ Interruttore TO STEREO/TO MONITOR

Determina la destinazione di uscita del segnale inviato dall'iPod/iPhone connesso.

- **TO STEREO (■):** invia il segnale al bus STEREO L/R.
- **TO MONITOR (■):** invia il segnale alle uscite MONITOR OUT e PHONES.

#### NOTA

È anche possibile inviare il segnale del dispositivo USB o dell'iPod/iPhone connesso ai canali CH29/30, 31/32 {CH21/22,23/24} (pagine 34, 36).

## Sezione PHONES/MONITOR

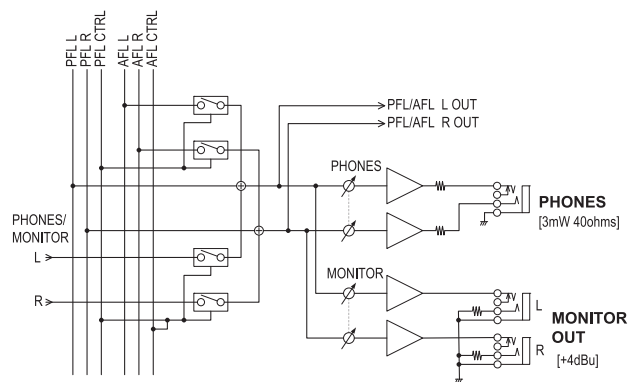

Connettete un paio di cuffie e regolate il livello del segnale inviato alle uscite PHONES e MONITOR OUT.

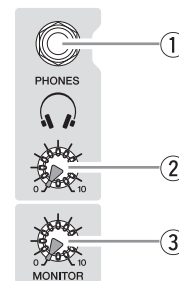

### ① Uscita PHONE (Cuffia)

Uscita stereo del tipo jack TRS utilizzabile per il collegamento di un paio di cuffie stereofoniche. Il segnale in uscita è identico a quello inviato alle uscite MONITOR OUT.

### ② Controllo PHONES

Regola il livello del segnale inviato all'uscita PHONES.

### ③ Controllo MONITOR

Regola il livello del segnale inviato all'uscita MONITOR OUT.

#### NOTA

Se si desidera monitorare il segnale in uscita dai bus STEREO, MONO o GROUP, attivare l'interruttore AFL per ciascuno dei bus corrispondenti.

## Sezione TALKBACK

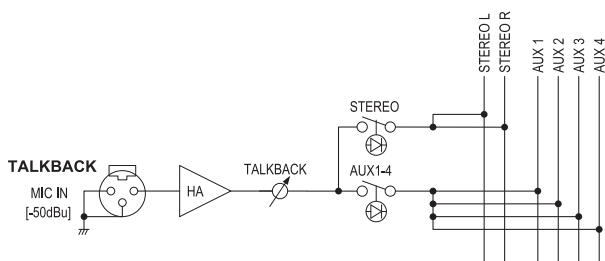

La funzione talkback consente al fonico di comunicare con i musicisti o il personale dello studio. In questa sezione è possibile regolare il livello del segnale microfonico che proviene dall'ingresso TALKBACK MIC IN, e determinarne il bus di uscita.

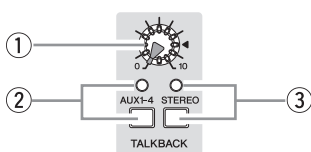

### ① Controllo Talkback

Regola il livello di talkback.

### ② Interruttore e indicatore AUX1-4

Attivando quest'interruttore è possibile inviare ai bus da AUX1 ad AUX4 il segnale assegnato all'ingresso TALKBACK MIC IN.

### ③ Interruttore e indicatore STEREO

Attivando quest'interruttore è possibile inviare al bus STEREO L/R il segnale assegnato all'ingresso TALKBACK MIC IN.

## Sezione GROUP

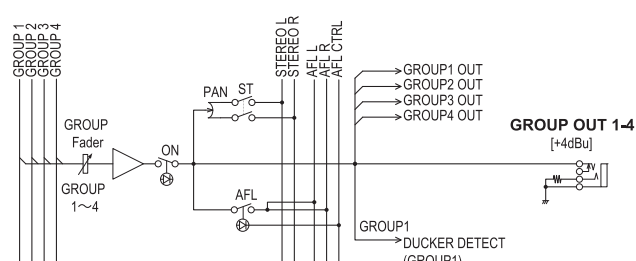

In questa sezione è possibile regolare il livello e controllare il percorso audio dei segnali assegnati ai quattro bus GROUP. Mentre il segnale assegnato a ciascun bus GROUP è sempre inviato alla corrispondente uscita GROUP OUT, è anche possibile decidere di utilizzare gli interruttori ST ed AFL per inviare lo stesso segnale ai bus STEREO e AFL.

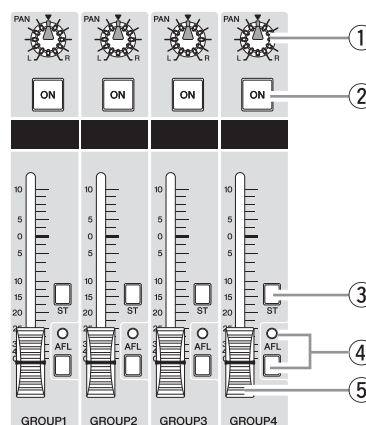

### ① Controllo PAN

Determina la posizione nel bus STEREO L/R del segnale assegnato ai bus GROUP 1-4, quando l'interruttore ON è attivato (2).

### ② Interruttore ON

Attivando quest'interruttore è possibile abilitare il cursore GROUP. L'interruttore è attivo quando è acceso.

### ③ Interruttore ST (Stereo)

Attivando quest'interruttore è possibile inviare al bus STEREO L/R il segnale regolato con il cursore GROUP (5) e il controllo PAN (1).

### ④ Interruttore e indicatore AFL (ascolto after-fader)

Quando si attiva l'interruttore AFL, l'indicatore si accende e il segnale post-fader GROUP (5) viene inviato alle uscite PHONES e MONITOR OUT per l'ascolto.

### ⑤ Controlli GROUP (1-4)

Regolano il livello del segnale inviato alle corrispondenti uscite GROUP OUT 1-4.

#### NOTA

- Attivando entrambi gli interruttori PFL e AFL, la priorità di funzionamento viene assegnata a PFL. Per ascoltare il segnale post-fader, assicurarsi di aver disattivato tutti gli interruttori PFL.
- Se si attiva PFL (prioritario), l'indicatore AFL non si accende, nemmeno con l'interruttore AFL premuto.

## Sezione master MONO

In questa sezione è possibile regolare il livello di uscita del segnale missato in mono e assegnato al bus STEREO.

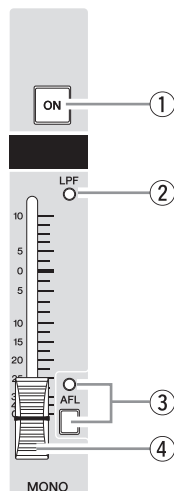

### 1 Interruttore ON

Attivando quest'interruttore è possibile abilitare il cursore master MONO. L'interruttore è attivo quando è acceso.

### 2 Indicatore LPF

Si accende quando si imposta il parametro "LPF ON" su "ON" nella schermata SETUP del display.

### 3 Interruttore e indicatore AFL

Quando si preme l'interruttore AFL, l'indicatore si accende e il segnale post-fader master MONO viene inviato alle uscite PHONES e MONITOR OUT per l'ascolto. Per ascoltare il segnale post-fader, assicurarsi di aver disattivato tutti gli interruttori PFL.

### 4 Cursore master MONO

Regola il livello del segnale assegnato al bus STEREO, misurato in mono e inviato all'uscita MONO OUT.

## Sezione master STEREO

In questa sezione è possibile regolare il livello di uscita del segnale assegnato al bus STEREO.

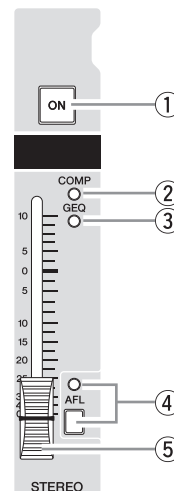

### 1 Interruttore ON

Attivando quest'interruttore è possibile abilitare il cursore master STEREO. L'interruttore è attivo quando è acceso.

### 2 Indicatore COMP (Compressor)

Si accende quando si imposta il parametro COMP su "ON" nella schermata COMP del display.

### 3 Indicatore GEQ

Si accende quando si imposta il parametro GEQ ON su "ON" nella schermata GEQ del display.

### 4 Interruttore e indicatore AFL

Quando si preme l'interruttore AFL, l'indicatore si accende e il segnale post-fader STEREO viene inviato alle uscite PHONES e MONITOR OUT per l'ascolto. Per ascoltare il segnale post-fader, assicurarsi di aver disattivato tutti gli interruttori PFL.

### 5 Cursore master STEREO

Regola il livello del segnale assegnato al bus STEREO e inviato all'uscita STEREO OUT.

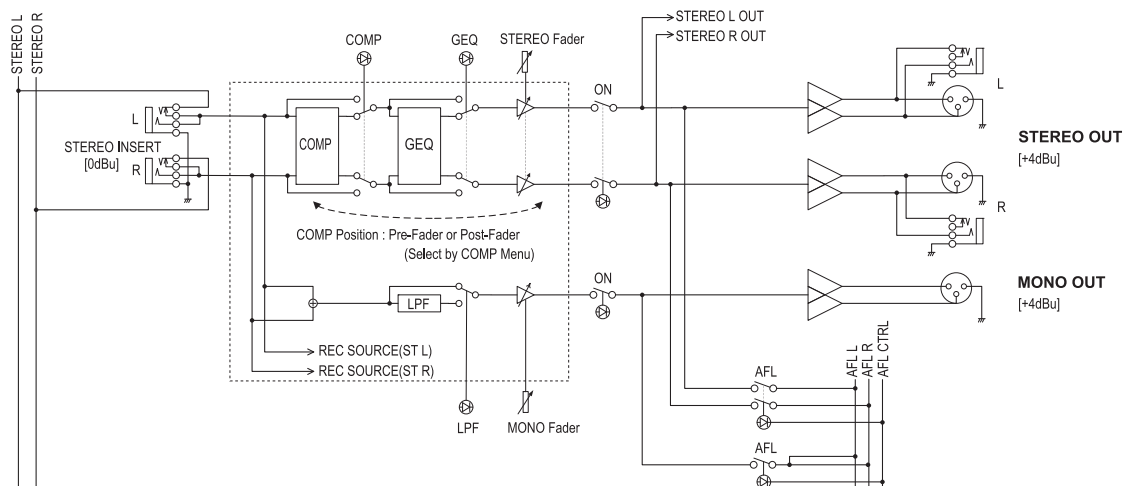

## Blocco ingressi/uscite posteriore

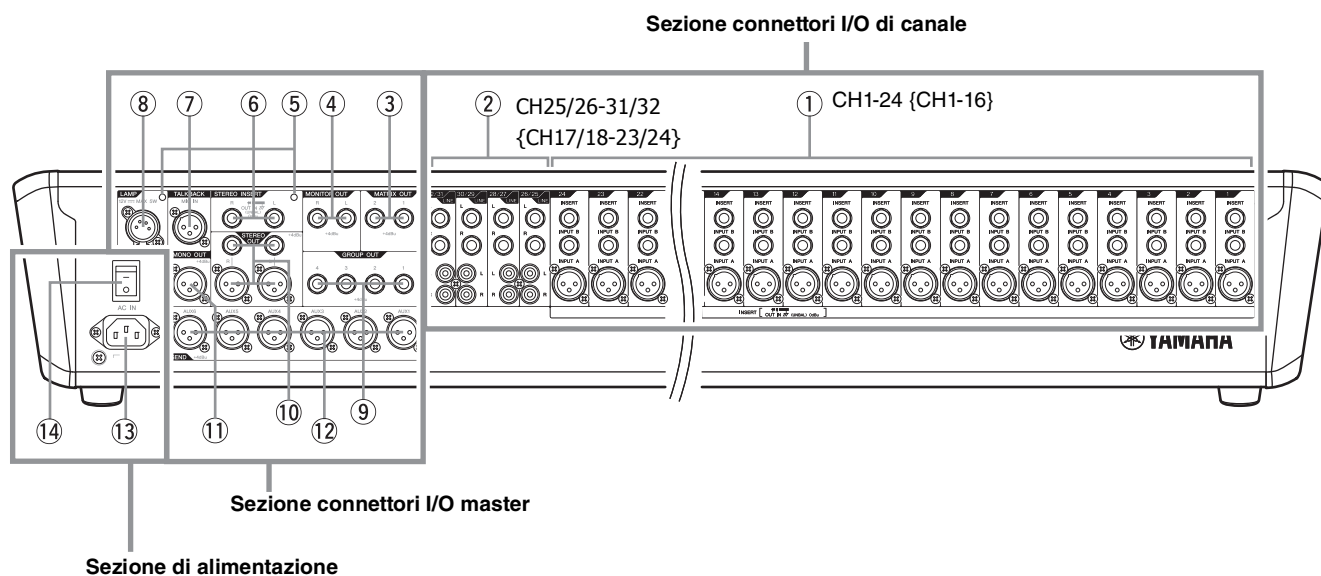

### Sezione connettori I/O di canale

#### ① Ingressi mono

- **INPUT A:** ingressi bilanciati del tipo XLR-3-31 (1: terra; 2: caldo; 3: freddo).
- **INPUT B:** ingressi bilanciati del del tipo TRS. A questi ingressi è possibile collegare jack bilanciati o sbilanciati.

#### NOTA

Per ciascun canale è possibile utilizzare solo uno dei due tipi di connettori, ma non entrambi simultaneamente.

- **INSERT:** Jack bidirezionali sbilanciati del tipo TRS (punta = invio/ uscita; anello = ritorno/ingresso; ghiera = terra). Questi jack possono essere utilizzati per inserire nei canali unità come ad esempio equalizzatori grafici, compressor e filtri antirumore.

#### NOTA

Per il collegamento di un jack INSERT è necessario utilizzare un cavo speciale, mostrato in basso. Utilizzare il cavo insert Yamaha YIC025/050/070 (acquistabile separatamente).

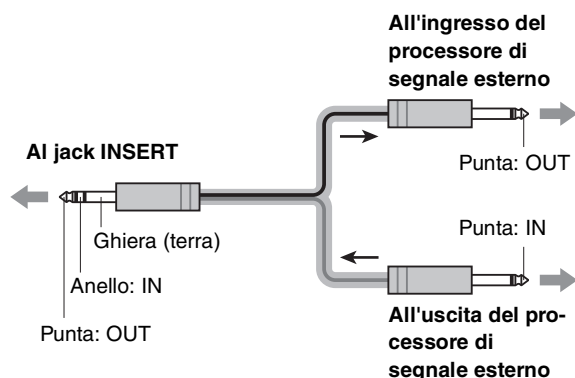

#### ② Ingressi stereo

- **LINE:** Ingressi stereo in grado di accogliere sorgenti con uscite di linea, come ad esempio un lettore CD. Gli ingressi sono del tipo stereo sbilanciati in formato phone e pin-jack RCA.

#### NOTA

Per ciascun canale è possibile utilizzare solo uno dei due tipi di connettori, ma non entrambi simultaneamente.

### Sezione connettori I/O master

#### ③ MATRIX OUT (1, 2)

Jack a impedenza bilanciata (\*) del tipo TRS. Da queste uscite il mixer invia all'esterno il segnale regolato dai controlli della sezione MATRIX.

#### \* Impedenza bilanciata

I jack a impedenza bilanciata si distinguono dagli altri a causa dello stesso livello di impedenza per il polo caldo e quello freddo; questa caratteristica li rende meno soggetti alle interferenze esterne.

#### ④ MONITOR OUT (L, R)

Uscite del tipo TRS a impedenza bilanciata (\*) utilizzabili per il collegamento di un sistema di monitoraggio. Da queste uscite il mixer invia all'esterno il segnale pre o post-fader (cursori) per i vari bus assegnati. Gli indicatori PFL e AFL in ciascuna sezione mostrano quale tipo di segnale è inviato da da queste uscite.

#### NOTA

Attivando entrambi gli interruttori PFL e AFL, la priorità di funzionamento viene assegnata a PFL. Per ascoltare il segnale post-fader, assicurarsi di aver disattivato tutti gli interruttori PFL.

**⑤ Fori per viti**

Fori dedicati al montaggio di un sistema di supporto per vari dispositivi (87 mm tra i fori). I supporti e le viti non sono inclusi con il prodotto, e devono essere reperiti dall'utente. Utilizzare viti del tipo M5 non più lunghe di 20 mm.

**⑥ STEREO INSERT (L, R)**

Jack bidirezionali sbilanciati del tipo TRS (punta = invio/uscita; anello = ritorno/ingresso; ghiera = terra). A questi jack è possibile collegare un equalizzatore grafico o un altro processore di segnale. Per il collegamento ai jack INSERT è necessario utilizzare un tipo speciale di cavo. Fare riferimento alle NOTE per INSERT nella sezione "Ingressi mono" (pagina 22).

**⑦ TALKBACK MIC IN**

Ingresso sbilanciato del tipo XLR-3-31 utilizzabile per il collegamento di un microfono per il talkback.

**⑧ LAMP**

Connettore del tipo XLR-4-31 in grado di erogare corrente per l'alimentazione di una lampadina con snodo a collo d'oca opzionale (ad esempio: Yamaha LA1L).

**NOTA**

Se si tenta di collegare una lampadina con un connettore diverso o per errore si causa un corto circuito, il mixer attiverà la protezione della presa LAMP escludendola dall'alimentazione. Per ripristinare l'erogazione di corrente dal jack LAMP, spegnere il mixer e riaccenderlo dopo circa 10 secondi.

**⑨ GROUP OUT (1-4)**

Uscite del tipo TRS a impedenza bilanciata (\*) per i segnali inviati ai bus GROUP 1-4. Queste uscite possono essere utilizzate per il collegamento degli ingressi di un registratore multitraccia, un mixer esterno o dispositivo simile.

**⑩ STEREO OUT (L, R)**

Uscite bilanciate del tipo XLR e TRS da cui la console invia all'esterno il segnale missato in stereo. Il volume del segnale in uscita da queste uscite è regolato dal cursore master STEREO. A queste uscite è possibile collegare l'amplificatore degli altoparlanti principali.

**⑪ MONO OUT**

Uscita bilanciata del tipo XLR-3-32 dal quale il mixer invia un segnale il cui livello è determinato dal cursore master MONO. Il segnale è di tipo mono, ottenuto missando i segnali del bus stereo (L/R). Può essere utilizzato per il collegamento di un subwoofer o un impianto di diffusione audio supplementare.

**⑫ SEND (AUX1-AUX6)**

Uscite del tipo XLR-3-32 (1: terra; 2: caldo; 3: freddo). Da queste uscite il mixer invia i segnali provenienti dai bus AUX1 – AUX6. Queste uscite possono essere utilizzate, ad esempio, per il collegamento di un processore di effetti esterno o un sistema di monitoraggio.

**Sezione di alimentazione****⑬ Connettore AC IN**

Presa per il collegamento del cavo di alimentazione elettrica. Collegare prima il cavo al MGP e poi inserire la spina nella presa di corrente elettrica.

**⑭ Interruttore di accensione**

Permette di accendere e spegnere l'unità. Premere l'interruttore in posizione " — " per accendere il mixer. Premere l'interruttore in posizione " ○ " per spegnere il mixer.

**⚠ ATTENZIONE**

- Evitare di accendere e spegnere l'unità in rapida successione, in quanto ciò potrebbe causare un malfunzionamento. Dopo aver spento l'unità, attendere almeno 6 secondi prima di riaccenderla.
- Anche quando l'interruttore è spento, una quantità minima di corrente continua ad alimentare il prodotto. Se si prevede di non utilizzare il prodotto per un lungo periodo di tempo, scollegare il cavo di alimentazione dalla presa CA a muro.

# Operazioni principali e display

Questo capitolo spiega l'operatività del display e come impostare i parametri.

## Panoramica del display

Sul display è possibile impostare diversi parametri relativi al funzionamento del mixer.

### ■ Impostazione della schermata

Premere un tasto nella sezione display per visualizzare la schermata desiderata.

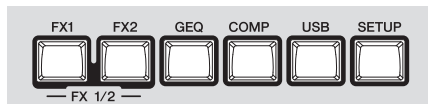

Esempio: schermata ottenuta premendo il tasto COMP

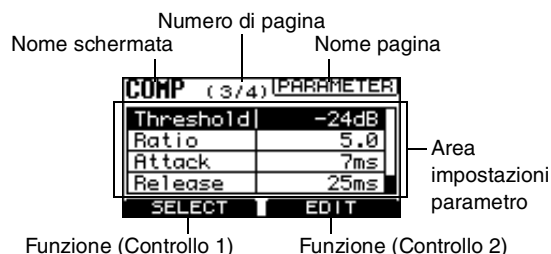

### ■ Schermata HOME

Appare in seguito alla pressione del tasto HOME.

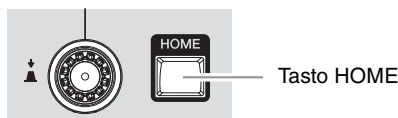

In questa schermata è possibile visualizzare lo stato delle impostazioni, ma non effettuare alcuna modifica o cambiamento.

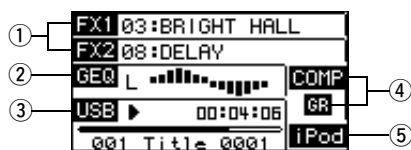

#### ① Stato FX1, FX2

Mostra lo stato del canale FX1 RTN (o FX2 RTN), se attivato (sfondo scuro) o disattivato (sfondo normale), e il programma selezionato.

Esempio

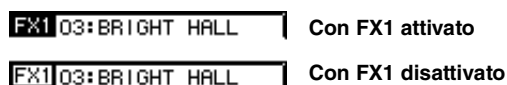

#### ② Stato GEQ

Mostra lo stato del GEQ, se attivato (sfondo scuro) o disattivato (sfondo normale), e l'impostazione grafica. Premendo il tasto HOME è possibile alternare le schermate relative ai canali L ed R.

#### ③ Stato USB

Mostra lo stato del dispositivo USB, se inserito (sfondo scuro) o disconnesso (sfondo normale), lo stato di riproduzione (▶), la durata di riproduzione/registrazione e il titolo (fino a 16 caratteri) di un file audio.

#### ④ Stato COMP

Mostra lo stato del COMP (compressore), se attivato (sfondo scuro) o disattivato (sfondo normale). L'indicatore GR (Gain reduction) mostra inoltre lo stato del segnale, se compresso (sfondo scuro) o non compresso (sfondo normale).

#### ⑤ Stato iPod

Mostra lo stato dell'iPod/iPhone, se connesso (sfondo scuro) o disconnesso (sfondo normale).

## ■ Schermata di dialogo

Queste schermate appaiono per richiedere conferma per le operazioni appena eseguite, oppure per segnalare che si è verificato un problema.

### ● Schermata di conferma

Appare quando è richiesta una conferma per l'operazione effettuata. Premere il Controllo 2 per eseguire l'operazione, oppure il Controllo 1 per annullarla.

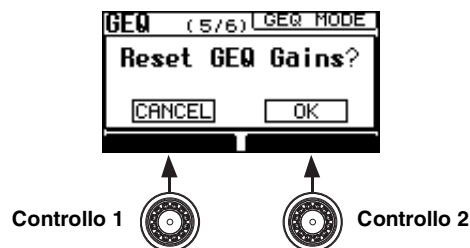

### ● Messaggi

Queste schermate appaiono per avvertire l'utente che l'unità ha rilevato un problema nell'esecuzione di un'operazione.

Esempio: Schermata WARNING



#### • MESSAGE

Appare per segnalare che l'operazione non è stata eseguita a causa di condizioni non corrette, oppure prima dell'inizializzazione della memoria utente.

#### • WARNING

Questa schermata appare quando si tenta di collegare un dispositivo non compatibile al connettore USB, oppure se l'unità chiude in maniera anormale un'operazione.

#### • ERROR

Schermata che appare quando viene rilevato un problema nella connessione interna del MGP32X/MGP24X.

Premere il Controllo 2 per chiudere la schermata. Le schermate MESSAGE si chiudono automaticamente dopo qualche secondo, senza il bisogno di dover premere il Controllo 2.



## Utilizzo delle schermate

### ■ Selezione delle pagine

Ogni schermata delle impostazioni relativa a ciascun tasto è composta da più pagine.

Per cambiare pagina premere, se necessario più volte, il tasto della sezione in oggetto (FX1, GEQ, SETUP, ecc.) nella sezione display.

**Esempio: premendo il tasto SETUP appaiono le seguenti pagine**

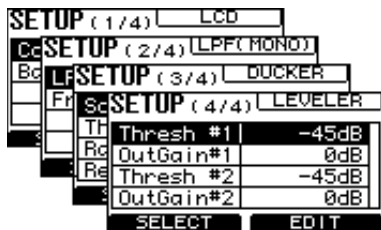

### ■ Impostazione o modifica di un valore

In quasi tutti i casi, ruotare il Controllo 1 per selezionare il parametro desiderato, e il Controllo 2 per modificarne il valore o l'impostazione.

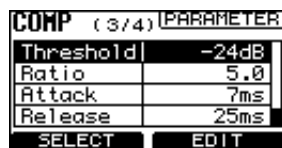

Controllo 1  
Selezione parametro

Controllo 2  
Modifica dei valori del parametro

### ■ Visualizzazione o selezione di un elenco

La schermata FX1 (o FX2) mostra l'elenco dei programmi per gli effetti, mentre la schermata USB mostra l'elenco dei brani musicali disponibili. Ruotare o premere il Controllo 1 nella pagina superiore (prima pagina) di ciascuna schermata per richiamare tali elenchi. Ruotare il Controllo 1 per scegliere il programma/brano musicale desiderato, e quindi premere il Controllo 1 per effettuarne la selezione.



### ■ Chiusura della schermata

Per tornare alla schermata HOME dalla schermata corrente, premere il tasto HOME.

### ■ Regolazione del contrasto del display

1. Premere, se necessario più volte, il tasto SETUP fino a visualizzare la pagina (1/4) LCD.



2. Ruotare il Controllo 1 per selezionare "Contrast", quindi ruotare il Controllo 2 per regolare la leggibilità del display.

Il contrasto può essere regolato per un intervallo di valori compreso tra 0 e 10.

#### NOTA

È possibile regolare il contrasto anche tenendo premuto il tasto HOME e ruotando il Controllo 2.

### ■ Regolazione della retroilluminazione del display

1. Premere, se necessario più volte, il tasto SETUP fino a visualizzare la pagina (1/4) LCD.



2. Ruotare il Controllo 1 per selezionare "Backlight", quindi ruotare il Controllo 2 per regolare la luminosità.

La retroilluminazione può essere regolata per un intervallo di valori compreso tra 0 e 3.

# Utilizzo degli effetti (FX)

Le unità MGP32X/MGP24X dispongono di due processori di effetti interni distinti, FX1 ed FX2. Il processore FX1 offre riverberi REV-X (8 tipi), mentre il processore FX2 i multieffetti SPX (per un totale di 16 tipi di algoritmi, tra cui riverbero, delay ed eco). Tutti questi effetti consentono di migliorare la timbrica e il senso di spazialità dei propri mix.

## Applicazione effetti

1. Premere, se necessario più volte, il tasto FX1 (o FX2) posto sotto il display fino a visualizzare la pagina (1/2) MAIN.

Indicazione della pagina MAIN

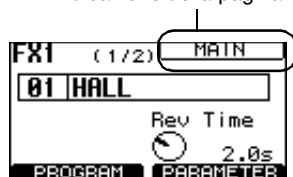

2. Ruotare o premere il Controllo 1 per visualizzare l'elenco dei programmi.

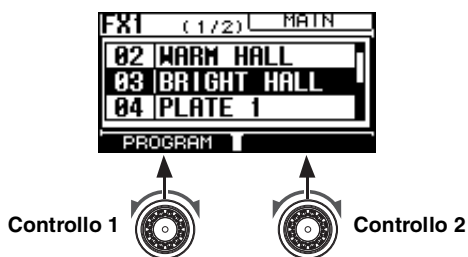

### NOTA

Per maggiori dettagli sui programmi degli effetti, consultare l'Appendice (pagina 43).

3. Ruotare il Controllo 1 per selezionare il programma desiderato, e quindi premere il Controllo 1 per richiamarlo.

Il programma selezionato viene richiamato.

4. Attivare l'interruttore ON del canale di ingresso, quindi ruotare il controllo FX1 (o FX2) del canale per inviare il segnale in ingresso alla sezione FX1 RTN (o FX2 RTN).

5. Alzare il cursore di canale in posizione "0".

6. Attivare l'interruttore ON del canale FX1 RTN (o FX2 RTN).

7. Alzare il cursore FX1 RTN (o FX2 RTN) in posizione "0".

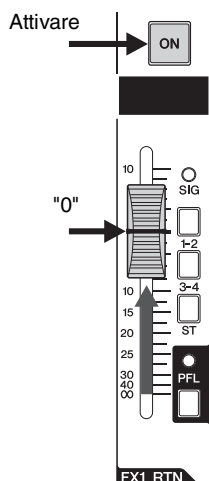

8. Ruotare il Controllo 2 per regolare la quantità di effetto.

Il valore indicato in basso a destra nel display cambia.



### NOTA

Se si selezionano 06 VOCAL ECHO, 07 KARAOKE ECHO, 08 DELAY o 09 SINGLE DELAY come effetti per FX2, sarà anche possibile regolare il tempo di Delay con incrementi di 0,1 ms tenendo premuto e contemporaneamente ruotando il Controllo 2. Questa funzione è valida anche per la pagina (2/2) PARAMETER e la pagina in cui sono visualizzate entrambe le schermate FX1 ed FX2.

9. Utilizzare il cursore FX1 RTN (o FX2 RTN) per stabilire la quantità complessiva di effetto.

## Impostazione in dettaglio degli effetti

1. Premere, se necessario più volte, il tasto FX1 (o FX2) posto sotto il display fino a visualizzare la pagina (2/2) PARAMETER.



FX1

2. Ruotare il Controllo 1 per selezionare il parametro desiderato, quindi ruotare il Controllo 2 per regolarne il valore.

FX1 consente di impostare i seguenti parametri.

- **Rev Time:** lunghezza del tempo di riverbero
- **Diffusion:** diffusione verso destra e sinistra
- **Ini Delay:** ritardo prima dell'inizio del riverbero
- **Room Size:** dimensioni dell'ambiente

### NOTA

Per FX2, i parametri selezionabili dipendono dal tipo di effetto scelto. Per maggiori dettagli su ciascun parametro, consultare l'Appendice (pagine 44-45).

## Utilizzo simultaneo di due effetti

Inviando lo stesso segnale da FX2 a FX1 (o viceversa) è possibile elaborare il suono con due effetti simultaneamente. Questo tipo di procedura risulta utile quando è necessario aggiungere del riverbero a un suono a cui è già stato applicato il delay. Nell'esempio che segue viene descritto come inviare un segnale da FX2 a FX1.

1. Premere il tasto FX2 sotto il display per visualizzare la pagina (1/2) MAIN.
2. Ruotare o premere il Controllo 1 per visualizzare l'elenco dei programmi.
3. Ruotare il Controllo 1 per selezionare "08 DELAY" o "09 SIGNAL DELAY", quindi premere il Controllo 1 per richiamarlo.

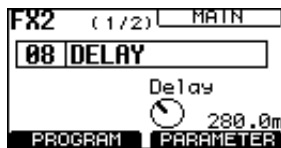

4. Attivare l'interruttore ON sul canale di ingresso, quindi ruotare il controllo FX2 per inviare il segnale alla sezione FX2 RTN.

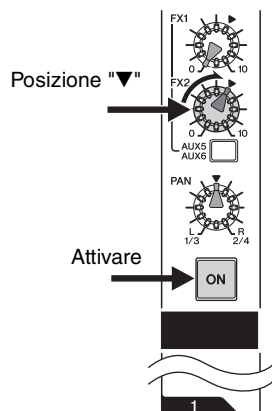

5. Ruotare il controllo FX TO FX BLEND completamente in senso antiorario.

Il segnale da FX2 viene inviato a FX1.

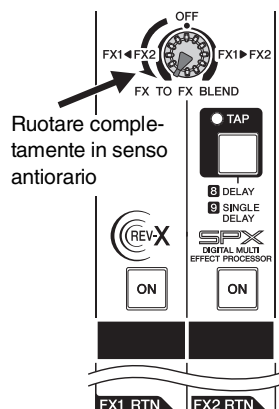

6. Attivare l'interruttore ON del canale FX1 RTN, quindi alzare il cursore FX1 RTN per regolare la quantità di effetto.

## Visualizzazione di entrambi gli effetti FX1 ed FX2

È possibile visualizzare in una singola schermata i programmi e i parametri di entrambi i processori di effetti FX1 ed FX2. La schermata permette sia di selezionare il programma sia di impostarne i parametri.

1. Premere simultaneamente i tasti FX1 ed FX2.

Entrambe le schermate FX1 ed FX2 vengono visualizzate.

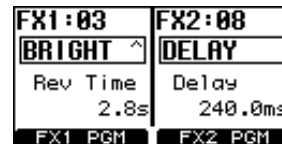

Modalità Program

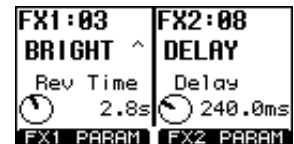

Modalità Parameter

### NOTA

Per passare alla modalità program o parameter, premere il tasto FX1 o FX2.

### ● Selezione di un programma

1. Premere, se necessario più volte, il tasto FX1 (o FX2) per richiamare la modalità Program (indicata da "PGM" nella parte inferiore).

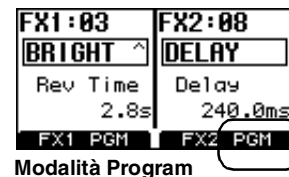

Modalità Program

2. Ruotare o premere il Controllo 1 per FX1, e il Controllo 2 per FX2.

Viene visualizzato l'elenco dei programmi.

3. Ruotare il Controllo 1 per FX1 o il Controllo 2 per FX2 per selezionare il programma desiderato, quindi premere ciascun controllo per richiamarlo.

Il programma viene richiamato.

### ● Selezione di un parametro

1. Premere, se necessario più volte, il tasto FX1 (o FX2) per richiamare la modalità Parameter (indicata da "PARAM" nella parte inferiore).

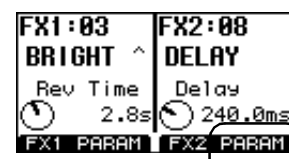

Modalità Parameter

2. Ruotare il Controllo 1 (per FX1) o il Controllo 2 (per FX2) per impostare il parametro.

### ● Chiusura della schermata

Premere il tasto HOME, GEQ, COMP, USB o SETUP nella sezione display per visualizzare la schermata corrispondente.

# Utilizzo dell'EQ grafico

## Nota sull'EQ grafico (GEQ)

L'elaborazione dell'EQ grafico è inserita nel bus STEREO (L/R). È possibile scegliere tra le opzioni 14bandGEQ o Flex9GEQ. L'opzione Flex9GEQ consente di regolare il guadagno scegliendo fino a 9 bande su un totale di 31 bande di frequenza.

## Impostazione del GEQ

L'impostazione iniziale del GEQ è ON (attivato); come "Type", l'opzione selezionata è 14bandGEQ.

1. Premere, se necessario più volte, il tasto GEQ sotto il display fino a visualizzare la pagina GEQ MODE.

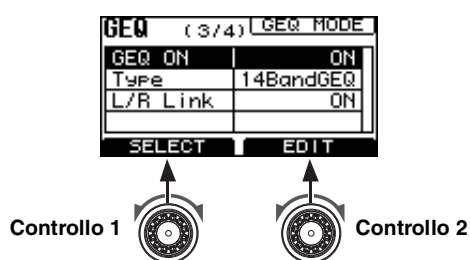

2. Ruotare il Controllo 1 per selezionare "GEQ ON" e quindi ruotare il Controllo 2 per selezionare "ON".
3. Ruotare il Controllo 1 per selezionare "Type" e quindi ruotare il Controllo 2 per scegliere tra "14BandGEQ" o "Flex9GEQ".

Quando si seleziona un tipo di EQ differente rispetto a quello corrente, il valore del parametro lampeggia.

4. Premere il Controllo 2 mentre il valore del parametro sta lampeggiando.

Sullo schermo apparirà una richiesta di reset del guadagno, a causa della non compatibilità delle impostazioni dei parametri tra le opzioni 14BandGEQ e Flex9GEQ.

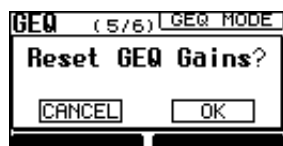

5. Premere il Controllo 2 per selezionare "OK", oppure il Controllo 1 per annullare.

Il tipo di GEQ viene così cambiato.

## ■ Impostazione della frequenza e del guadagno

1. Premere, se necessario più volte, il tasto GEQ sotto il display fino a visualizzare la pagina EDIT.

Se il parametro "L/R Link" è impostato su "ON", sul display appare la pagina "EDIT L/R". Se invece il parametro "L/R Link" è impostato su "OFF", sul display appare la pagina "EDIT Lch" oppure "EDIT Rch".

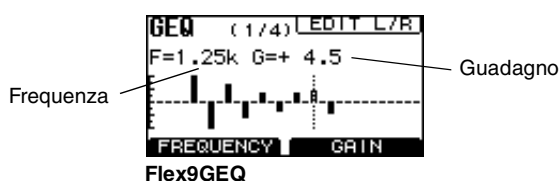
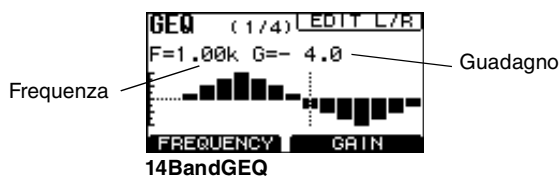

2. Ruotare il Controllo 1 per spostare il cursore sulla frequenza desiderata.

Nella schermata, "F" indica la frequenza. Ad esempio, F=1.25k sta a indicare una frequenza pari a 1,25 kHz.

3. Ruotare il Controllo 2 per specificare il guadagno per la frequenza.

Nella schermata, "G" indica il guadagno. Ad esempio, G=4.5 indica un guadagno pari a +4,5 dB.

Dopo aver effettuato le impostazioni, può risultare utile salvarle in uno dei programmi utente (pagina 30).

### ● Reset del guadagno per la frequenza selezionata

Tenere premuto il Controllo 1 per almeno due secondi.

### ● Reset del guadagno di tutte le frequenze

1. Premere simultaneamente i Controlli 1 e 2.

Sul display apparirà il messaggio di conferma "Reset GEQ Gains?".

2. Premere il Controllo 2 per selezionare "OK", oppure il Controllo 1 per annullare.

Il guadagno di tutte le frequenze viene così resettato.

## ■ Link dei segnali stereo sinistro e destro

Accoppiando insieme il canale sinistro e destro è possibile effettuare l'impostazione di EQ una sola volta. Nello stato iniziale, il link è impostato su "ON". Disabilitando il link, sarà possibile impostare l'EQ separatamente per il canale sinistro e destro.

**1. Premere, se necessario più volte, il tasto GEQ sotto il display fino a visualizzare la pagina GEQ MODE.**

**2. Ruotare il Controllo 1 per selezionare "L/R Link" e quindi ruotare il Controllo 2 per selezionare "ON".**

Il valore del parametro lampeggia.

**3. Premere il Controllo 2 mentre il valore del parametro sta lampeggiando.**

Sul display apparirà una richiesta di conferma per il reset del guadagno.



**4. Premere nuovamente il Controllo 2 per selezionare "OK", oppure il Controllo 1 per annullare.**

Il mixer esegue il reset del guadagno e accoppia i canali sinistro e destro. Nell'angolo superiore destro delle schermate GEQ EDIT e GEQ SWEEP, l'indicazione cambia in "L/R".

### ● Annullamento del link

**1. Al passo 2 della procedura sopra descritta, cambiare il valore del parametro da "ON" a "OFF".**

**2. Premere il Controllo 2 mentre il valore del parametro sta lampeggiando.**

Apparirà la richiesta di conferma "Break Link?".

**3. Premere nuovamente il Controllo 2 per selezionare "OK", oppure il Controllo 1 per annullare.**

Il link viene così annullato.

## Ricerca e rimozione del feedback

Utilizzando l'offset per il guadagno è possibile controllare i punti di feedback in anticipo; tale inconveniente può essere quindi minimizzato apportando le dovute correzioni con il GEQ.

**1. Premere, se necessario più volte, il tasto GEQ sotto il display fino a visualizzare la pagina SWEEP.**

Se il parametro "L/R Link" è impostato su "ON", sul display appare la pagina "SWEEP L/R". Se invece il parametro "L/R Link" è impostato su "OFF", sul display appare la pagina "SWEEP Lch" oppure "SWEEP Rch".

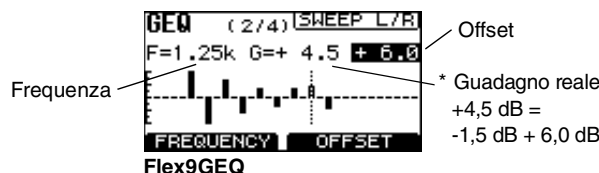

\* Guadagno reale = valore parametro (impostazione) + offset

**2. Ruotare il Controllo 2 per specificare grossolanamente il valore di offset.**

Alzare il guadagno temporaneamente utilizzando l'impostazione di offset, creando una situazione con nessun margine di feedback, e individuare il punto di innesco.

**3. Ruotare lentamente il Controllo 1 fino a individuare il punto di feedback.**

Il feedback comincia ad essere avvertibile quando la frequenza raggiunge il punto di innesco.

**4. Una volta individuato il punto di innesco, ruotare il Controllo 2 per abbassare il valore di offset e portarlo in negativo per ridurre il feedback.**

**5. Al termine delle impostazioni, premere il Controllo 2.**

L'offset sarà aggiunto solo al valore dell'impostazione della frequenza modificata.

**6. Se necessario, ripetere i punti 2-5 per modificare le impostazioni del GEQ.**

## Ripristino/salvataggio di un programma GEQ

L'unità MGP32X/MGP24X dispone di otto programmi utente sui quali è possibile salvare altrettante impostazioni.

### ■ Selezione di un programma

1. Premere, se necessario più volte, il tasto GEQ sotto il display fino a visualizzare la pagina PROGRAM.



2. Ruotare o premere il Controllo 1 per richiamare l'elenco dei programmi.



3. Ruotare il Controllo 1 per selezionare il programma desiderato, e quindi premere il Controllo 1 per richiamarlo.



### ■ Salvataggio di un programma

#### ● Sovrascrittura del programma utente selezionato

1. Tenere premuto il Controllo 2 per almeno due secondi mentre il programma utente è selezionato.

Sul display apparirà una richiesta di conferma per il salvataggio del programma.



2. Premere il Controllo 2 per selezionare "OK", oppure il Controllo 1 per annullare.

Il programma sarà sovrascritto.

#### NOTA

Premendo il tasto GEQ è anche possibile annullare l'operazione.

#### ● Sovrascrittura di un altro programma utente

1. Ruotare o premere il Controllo 1 per visualizzare l'elenco dei programmi.



2. Ruotare il Controllo 1 per selezionare il programma utente da usare come destinazione di salvataggio, quindi tenere premuto il Controllo 2 per almeno due secondi.

Sul display apparirà una richiesta di conferma per il salvataggio del programma.

3. Premere il Controllo 2 per selezionare "OK", oppure il Controllo 1 per annullare.

Il programma sarà sovrascritto.

#### NOTA

Premendo il tasto GEQ è anche possibile annullare l'operazione.

# Utilizzo del Compressore

## Note sul compressore master

L'unità MGP32X/MGP24X è fornita di due compressori master: Comp e Multiband. Il tipo Comp dispone di una sola banda semplice, mentre il tipo Multiband da tre bande separate. Il compressore master controlla i picchi di livello applicando una compressione del segnale per il bus stereo L/R, e alzando il livello complessivo del suono. Il mixer è fornito di tre programmi predefiniti, ma è anche possibile creare i propri e salvarli in cinque programmi utente, se necessario.

## Impostazione del compressore

1. Premere, se necessario più volte, il tasto COMP sotto il display fino a visualizzare la pagina (1/4) MODE.

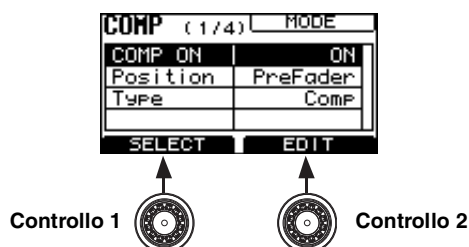

2. Ruotare il Controllo 1 per selezionare "COMP ON", quindi ruotare il Controllo 2 per selezionare "ON".
3. Ruotare il Controllo 1 per selezionare "Position" (di inserimento), e ruotare il Controllo 2 per specificare "PostFader" o "PreFader".

4. Ruotare il Controllo 1 per selezionare "Type", quindi ruotare il Controllo 2 per specificare "Comp" (banda singola) o "Multiband".

Quando si seleziona un valore di impostazione differente rispetto a quello corrente, il valore del parametro lampeggia.

5. Premere il Controllo 2 mentre il valore del parametro sta lampeggiando.

Apparirà la richiesta di conferma per il cambio del tipo di compressore.

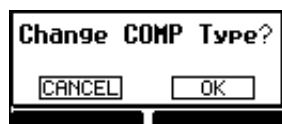

6. Premere il Controllo 2 per selezionare "OK", oppure il Controllo 1 per annullare.

Il tipo di compressore è così cambiato.

## Impostazione della soglia

1. Premere, se necessario più volte, il tasto COMP sotto il display fino a visualizzare la pagina (2/4) THRESHOLD.
2. Ruotare il Controllo 1 per specificare la soglia di intervento, e contemporaneamente controllare l'indicatore della riduzione di guadagno sulla destra per determinare l'effetto del compressore.

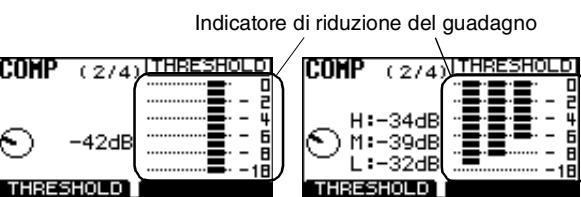

Tipo: Comp

Tipo: Multiband

## Regolazione delle impostazioni del compressore

1. Premere, se necessario più volte, il tasto COMP sotto il display fino a visualizzare la pagina (3/4) PARAMETER.

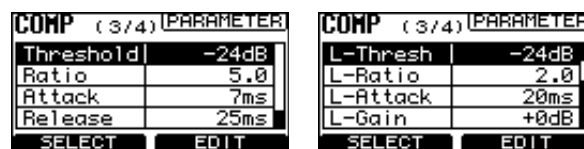

Tipo: Comp

Tipo: Multiband

2. Ruotare il Controllo 1 per selezionare il parametro desiderato, quindi ruotare il Controllo 2 per specificarne il valore.

### NOTA

Per maggiori dettagli su ciascun parametro, consultare l'Appendice (pagina 45).

## Selezione/salvataggio di un programma del compressore

1. Premere, se necessario più volte, il tasto COMP sotto il display fino a visualizzare la pagina (4/4) PROGRAM.
2. Ruotare o premere il Controllo 1 per visualizzare l'elenco dei programmi.
3. Ruotare il Controllo 1 per selezionare il programma desiderato, e quindi premere il Controllo 1 per richiamarlo.

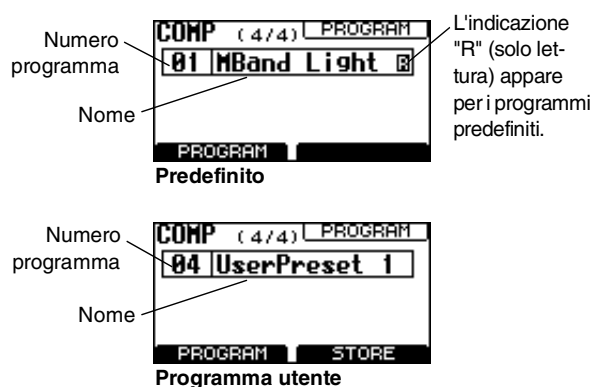

### ● Salvataggio del programma utente

4. Dopo aver richiamato il programma utente, tenere premuto il Controllo 2 per almeno due secondi.

Sul display apparirà una richiesta di conferma per il salvataggio del programma.



5. Premere il Controllo 2 per selezionare "OK", oppure il Controllo 1 per annullare.

L'impostazione corrente verrà salvata in sovrascrittura come programma utente.

#### NOTA

- Premendo il tasto COMP è anche possibile annullare l'operazione.
- Utilizzare il software MGP Editor (pagina 6) per cambiare il nome del programma utente, se necessario.



# Registrazione/Riproduzione

## Note sulla registrazione/riproduzione da dispositivo USB

L'unità MGP32X/MGP24X dispone di una funzione di registrazione, che permette di registrare il segnale in uscita dal bus STEREO L/R o MATRIX 1 e 2 come file audio su un dispositivo di memoria USB. È inoltre possibile riprodurre un brano musicale salvato sul dispositivo USB, assegnandolo al bus STEREO, MONITOR OUT o ai canali 29/30 {21/22}.

### ● Percorso del segnale per il registratore USB

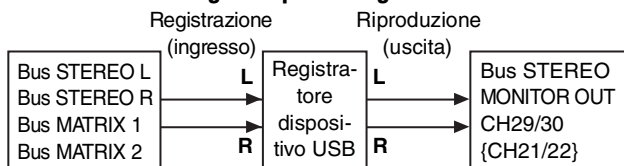

#### NOTA

- Non è possibile registrare e riprodurre materiale simultaneamente.
- Il segnale in registrazione non può essere inviato a un canale di ingresso del mixer.

### ● Note sul dispositivo USB

È possibile utilizzare memorie flash USB, hard disk e dischi SSD (dischi allo stato solido) disponibili in commercio, compatibili con la classe di dispositivi riconosciuti come memorie di massa.

#### AVVISO

- Non disconnettere il dispositivo USB dal connettore USB IN né spegnere l'unità MGP32X/MGP24X mentre è in corso l'accesso ai dati, come ad esempio durante la registrazione, la riproduzione o il salvataggio di un file. In caso contrario è possibile danneggiare il dispositivo USB o i dati dell'unità MGP32X/MGP24X e/o quelli presenti sulla memoria.
- Collegare stabilmente il dispositivo USB al connettore USB IN. Assicurarsi di aver orientato correttamente il dispositivo USB, ed evitare di forzarne l'inserimento nel connettore.
- Poiché la registrazione in formato WAV richiede un'alta velocità di trasmissione dei dati, si raccomanda l'utilizzo di hard disk o dischi SSD.

### ● Capacità del dispositivo USB

È stata accertata la compatibilità operativa con dispositivi USB dalla capacità massima di 64 GB.

#### AVVISO

La compatibilità non può tuttavia essere garantita per tutti i dispositivi USB. Prima di utilizzare un dispositivo USB, accertarne la compatibilità e il funzionamento.

### ● Formato del dispositivo USB

Compatibilità con il formato FAT32. La dimensione massima del singolo file ammonta a 2 GB.

### ● Formati di file compatibili

- **Registrazione:** WAV, MP3
- **Riproduzione:** WAV, MP3, AAC

### ● Tempo di registrazione disponibile (su memoria flash USB da 2 GB)

- MP3 128 kbps: Circa 35 ore
- MP3 192 kbps: Circa 23 ore
- MP3 256 kbps: Circa 17 ore
- MP3 320 kbps: Circa 14 ore
- WAV: Circa 3 ore

## Registrazione su dispositivo USB

1. Collegare al connettore USB IN un dispositivo USB con sufficiente spazio in memoria.
2. Premere, se necessario più volte, il tasto USB sotto il display fino a visualizzare la pagina (3/3) PARAMETER.

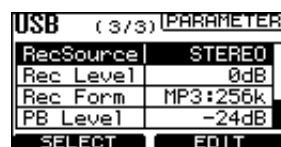

3. Ruotare il Controllo 1 per selezionare "RecSource", quindi ruotare il Controllo 2 per selezionare il bus "STEREO" o "MATRIX1/2".

4. Per impostare il formato di registrazione, procedere nel seguente modo.

- ① Ruotare la Manopola 1 per selezionare "Rec Form", quindi ruotare la Manopola 2 per scegliere uno dei seguenti formati di registrazione: "MP3:128k", "MP3:192k", "MP3:256k" o "WAV".

Quando si seleziona un tipo differente rispetto a quello corrente, il valore del parametro lampeggia.

- ② Premere la Manopola 2 mentre il valore del parametro sta lampeggiando.

Apparirà la richiesta di conferma per il cambio del formato di registrazione.

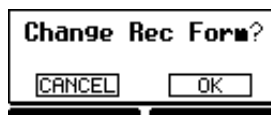

Se si seleziona MP3:128k, MP3:192k, MP3:256k o MP3:320k:

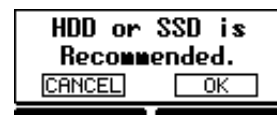

Per l'opzione WAV, si raccomanda di effettuare la registrazione su hard disk o disco SDD.

- ③ Premere la Manopola 2 per selezionare "OK", oppure la Manopola 1 per annullare.

Il tipo di formato è cambiato.

⇒ Continua alla pagina seguente

5. Per impostare il livello di registrazione, procedere nel seguente modo.

① Premere, se necessario più volte, il tasto USB sotto il display fino a visualizzare la pagina (2/3) REC LEVEL.

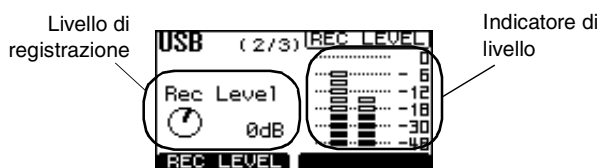

② Mentre si sta riproducendo la sorgente da registrare, ruotare il Controllo 1 per impostare il livello di registrazione, controllando l'indicatore di livello.

Il livello di registrazione può essere impostato in un intervallo compreso tra -48 dB e +24 dB.

L'indicatore di livello mostra l'intensità di entrambi i segnali REC OUT L/R.

6. Premere il tasto REC.

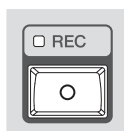

L'indicatore REC lampeggia brevemente, per indicare che la registrazione sta per iniziare. È possibile iniziare a registrare quando l'indicatore rimane acceso.

7. Per interrompere la registrazione, premere nuovamente il tasto REC.

Apparirà una richiesta di conferma per l'interruzione della registrazione.



8. Premere il Controllo 2 per selezionare "OK", oppure il Controllo 1 per annullare.

La registrazione si interrompe e viene creato un file audio. Il file audio verrà salvato nella cartella "MGP\_REC".

**NOTA**

Funzione AUTO REC: premendo il tasto FWD durante la registrazione è possibile completare la registrazione del file corrente e contemporaneamente iniziare a registrare un nuovo file.

9. Per ascoltare la registrazione, procedere come di seguito descritto.

① Premere, se necessario più volte, il tasto USB sotto il display fino a visualizzare la pagina (1/3) PLAYER.

② Ruotare o premere il Controllo 1 per visualizzare l'elenco dei file.

Il brano registrato viene salvato con nome "Untitled X" (dove X è un numero) nella cartella "MGP\_REC".

**NOTA**

- Non è possibile modificare il nome del file o dell'artista sull'unità. Per far questo sarà necessario importare il file su un computer.
- Dato che l'unità non include una funzione calendario, la data del file è fissa.

③ Ruotare il Controllo 1 per selezionare il brano registrato, quindi premere il Controllo 1 per confermarlo.

La riproduzione ha inizio.

## Riproduzione di brani musicali da un dispositivo USB

1. Collegare il dispositivo USB contenente i file audio al connettore USB IN.

L'indicatore USB ACCESS si accende per segnalare che l'unità sta leggendo il contenuto del dispositivo USB.

2. Specificare l'uscita per il file da riprodurre.

■ Per scegliere il bus STEREO

Impostare l'interruttore TO STEREO/TO MONITOR della sezione USB IN in posizione "TO STEREO" ( ).

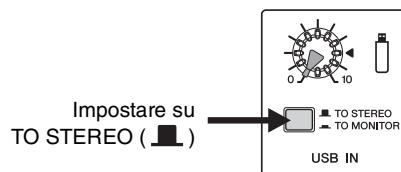

■ Per scegliere il bus MONITOR OUT

Impostare l'interruttore TO STEREO/TO MONITOR della sezione USB IN in posizione "TO MONITOR" ( ).

■ Per scegliere i canali 29/30 {21/22}

Impostare l'interruttore di selezione dell'ingresso del canale 29/30 {21/22} su "USB IN" ( ).

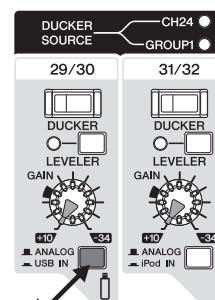

Impostare su USB IN ( ).

**NOTA**

Non utilizzare contemporaneamente il controllo di livello STEREO/MONITOR (manopola USB IN) e il controllo di livello per i canali 29/30 {21/22}. In caso contrario, è possibile causare un innaturale effetto di flanging del segnale.

3. Premere, se necessario più volte, il tasto USB sotto il display fino a visualizzare la pagina (1/3) PLAYER.

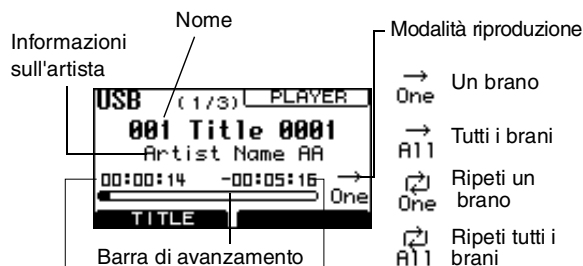

Tempo di registrazione/ riproduzione trascorso (ore, minuti, secondi)

Tempo di registrazione/ riproduzione rimanente (ore, minuti, secondi)

**NOTA**

- Il nome del file viene mostrato in assenza delle informazioni relative al titolo o all'artista del brano musicale. Per i file in formato WAV, viene indicato sempre il nome del file dato che questo non può contenere tali informazioni.
- Titoli, informazioni sull'artista e nomi dei file sono compatibili solo con alfabeto con caratteri a mezza misura e numeri. Tutti gli altri caratteri sono convertiti in "□".
- Durante la registrazione, al posto del nome appare "Recording...".

#### 4. Premere il tasto REW o FWD nella sezione dei controlli di trasporto per selezionare il brano da riprodurre, quindi premere il tasto PLAY.

La riproduzione ha inizio.

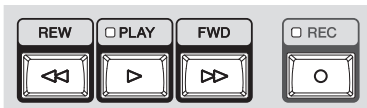

#### 5. Regolare il volume sonoro del brano musicale.

##### ■ Se il segnale è inviato ai bus STEREO o MONITOR OUT

Regolare il volume utilizzando il controllo USB IN.

##### ■ Se il segnale è inviato ai canali 29/30 {21/22}

Regolare il volume utilizzando il cursore di canale.

**NOTA**

- Il guadagno di un file audio estratto da un CD audio potrebbe rivelarsi troppo alto. Se necessario, regolare il guadagno come di seguito descritto: premere il tasto USB → richiamare la schermata "(3/3) PARAMETER" → selezionare e regolare il parametro "PB Level".
- Evitare di agire su entrambi i controlli, in quanto i due percorsi audio non sono sincronizzati.

#### 6. Premere nuovamente il tasto PLAY.

La riproduzione è posta in pausa.

#### ● Riproduzione di un brano musicale dall'elenco

##### 1. Premere, se necessario più volte, il tasto USB sotto il display fino a visualizzare la pagina USB (1/3) PLAYER.

##### 2. Ruotare o premere il Controllo 1 per visualizzare l'elenco dei brani.

- Selezionando la linea della cartella (□) e premendo il Controllo 1, sul display appare il contenuto della cartella.
- Selezionando la linea di [↑] e premendo il Controllo 1, è possibile passare al livello di directory superiore.

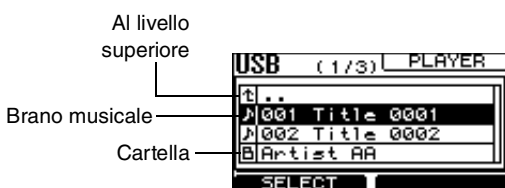
**NOTA**

L'elenco dei titoli è compatibile solo con alfabeto con caratteri a mezza misura e numeri. Tutti gli altri caratteri sono convertiti in "□".

##### 3. Ruotare il Controllo 1 per scegliere un brano musicale (♪), quindi premere il Controllo 1.

La riproduzione ha inizio.

#### ■ Pausa, avanzamento veloce o riavvolgimento del brano musicale

Utilizzare i tasti della sezione dei controlli di trasporto.

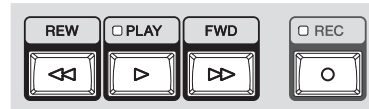

##### ● Pausa

Premere il tasto PLAY durante la riproduzione per porla in pausa. Premere una seconda volta il tasto PLAY per ripristinare la riproduzione dal punto in cui era stata posta in pausa. Durante la pausa, l'indicatore lampeggia.

##### ● Avanzamento/riavvolgimento veloce

Tenere premuto il tasto REW o FWD per almeno un secondo per avanzare o riavvolgere velocemente il brano musicale quando il brano è in riproduzione. Rilasciare il tasto premuto nel punto desiderato per riprendere la riproduzione normale.

##### ● Navigazione all'interno di un brano musicale

Premere il tasto REW o FWD per spostarsi all'interno di un brano musicale.

- Premendo il tasto REW durante la riproduzione è possibile accedere all'inizio del brano musicale corrente, oppure all'inizio del brano musicale precedente, e ciò in base al punto corrente di riproduzione.
- Premendo il tasto FWD durante la riproduzione è possibile accedere all'inizio del brano musicale successivo, avviandone la riproduzione.
- Premendo il tasto REW o FWD a brano fermo o in pausa, è possibile accedere rispettivamente al brano musicale precedente o successivo.

## Riproduzione di brani musicali da iPod/iPhone

Collegando un iPod o iPhone all'unità è possibile riprodurre i brani musicali memorizzati su tali dispositivi.

### NOTA

Non è possibile effettuare registrazioni su iPod o iPhone.

### 1. Utilizzare un cavo USB per collegare un iPod (o iPhone) al connettore iPod/iPhone IN.

Una volta connessi, l'indicatore iPod si accende per segnalare che l'unità ha riconosciuto il dispositivo iPod o iPhone.

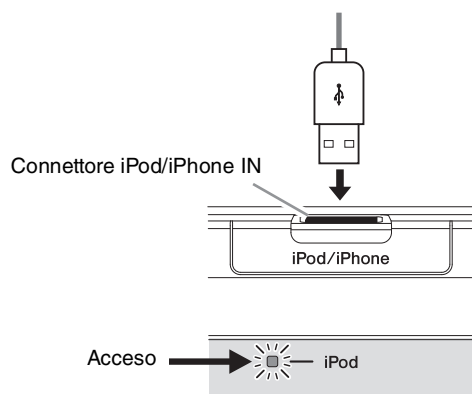

### 2. Specificare l'uscita per i file da riprodurre.

#### ■ Per scegliere il bus STEREO

Impostare l'interruttore TO STEREO/TO MONITOR della sezione iPod IN in posizione "TO STEREO" ( ).

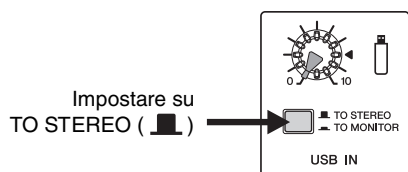

#### ■ Per scegliere il bus MONITOR OUT

Impostare l'interruttore TO STEREO/TO MONITOR della sezione iPod IN in posizione "TO MONITOR" ( ).

#### ■ Per scegliere i canali 31/32 {23/24}

Impostare l'interruttore di selezione dell'ingresso dei canali 31/32 {23/24} su "iPod IN" ( ).

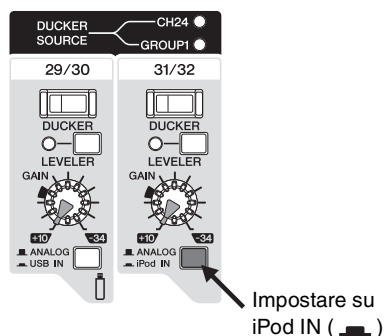

### NOTA

Non utilizzare contemporaneamente il controllo di livello STEREO/MONITOR (manopola USB IN) e il controllo di livello per i canali 31/32 {23/24}. In caso contrario, è possibile causare un innaturale effetto di flanging del segnale.

### 3. Agire sul dispositivo iPod (o iPhone) per riprodurre il brano musicale desiderato.

### 4. Regolare il volume del brano musicale.

#### ■ Se il segnale è inviato ai bus STEREO o MONITOR OUT

Regolare il volume utilizzando il controllo iPod IN.

#### ■ Se il segnale è inviato ai canali 31/32 {23/24}

Regolare il volume utilizzando il cursore di canale.

### NOTA

Evitare di agire su entrambi i controlli, in quanto i due percorsi audio non sono sincronizzati.

### 5. Agire sul dispositivo iPod (o iPhone) per interrompere la riproduzione del brano.

La riproduzione si ferma.

## Impostazione dei parametri di registrazione/riproduzione

### 1. Premere, se necessario più volte, il tasto USB sotto il display fino a visualizzare la pagina (3/3) PARAMETER.

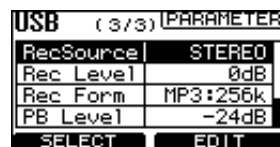

### 2. Ruotare il Controllo 1 per selezionare il parametro desiderato, quindi ruotare il Controllo 2 per regolarne il valore.

Ogni parametro consente di effettuare le seguenti impostazioni.

| Nome parametro | Funzione   | Valore parametro/intervallo   |
|----------------|--|---|
| RecSource      | Selezione della sorgente da registrare               | STEREO, MATRIX1/2   |
| Rec Level      | Regolazione del livello di registrazione             | da -48 dB a +24 dB  |
| Rec Form       | Selezione del formato di registrazione               | MP3:128k, 192k, 256k, 320k, WAV * "k" è un'abbreviazione di "kbps". |
| PB Level       | Regolazione del livello di riproduzione              | da -48 dB a 0 dB  |
| PB Mode        | Selezione della modalità di riproduzione             | One, All, Repeat One, Repeat All                                    |
| iPodLevel      | Regolazione del livello di ingresso da iPod o iPhone | da -48 dB a 0 dB  |

### NOTA

Poiché la registrazione in formato WAV richiede un'alta velocità di trasmissione dei dati, potrebbe non essere possibile effettuare la registrazione su memorie flash USB. Per la registrazione di brani musicali, si raccomanda l'utilizzo di hard disk o dischi SSD (dischi allo stato solido).

Se si desidera utilizzare memorie flash USB per la registrazione dei brani musicali, si raccomanda la scelta di formati di registrazione MP3, quali ad esempio MP3:128k, MP3:192k, MP3:256k o MP3:320k.

# Utilizzo di altre funzioni

## Applicazione del filtro passa-bassi (LPF)

Il filtro passa-bassi (LPF) può essere applicato al segnale in uscita dai bus STEREO L/R al connettore MONO OUT. Il filtro LPF è comunemente usato per applicazioni che comprendono un subwoofer.

1. Premere, se necessario più volte, il tasto **SETUP** sotto il display fino a visualizzare la pagina **SETUP (2/4) LPF (MONO)**.

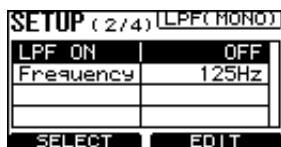

2. Ruotare il Controllo 1 per selezionare "LPF ON" e quindi ruotare il Controllo 2 per selezionare "ON".

L'indicatore LPF accanto al cursore master MONO si accende.

3. Ruotare il Controllo 1 per selezionare "Frequency" e quindi ruotare il Controllo 2 per impostarne il valore.

## Utilizzo della funzione Ducker

La funzione Ducker consente di ridurre automaticamente il volume della musica di sottofondo non appena lo speaker annuncia qualcosa al microfono in un altro canale.

### ● Percorso di segnale del Ducker

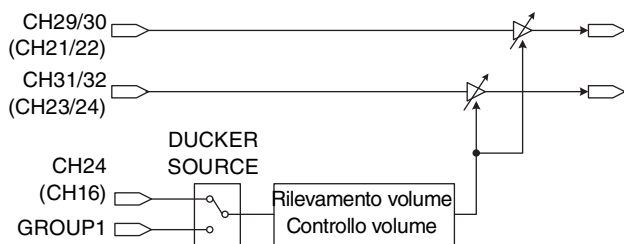

1. Collegare un lettore musicale o dispositivo per la riproduzione di basi musicali.

Collegare il dispositivo ai canali CH29/30 o CH31/32 {CH21/22 o CH23/24}.

Per collegare un dispositivo USB o iPod/iPhone, impostare l'interruttore di ingresso sul canale rispettivamente in posizione **USB IN** ( ) o **iPod IN** ( ).

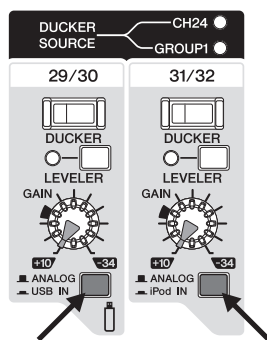

Impostare su **USB IN** ( )

Impostare su **iPod IN** ( )

2. Attivare ( ) l'interruttore **DUCKER** del canale al quale si è connesso il dispositivo al punto 1 della procedura, quindi ruotare il controllo **GAIN** per regolarne il livello di ingresso.

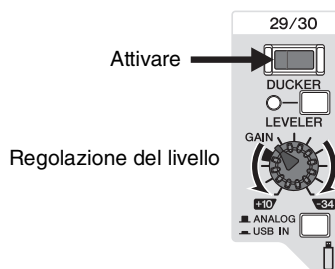

3. Collegare un microfono al canale di ingresso sorgente.

Per l'unità MGP32X, collegare il microfono al canale CH24; per l'unità MGP24X, collegare il microfono al canale CH16, oppure assegnare il canale sorgente al **GROUP OUT 1**.

4. Premere, se necessario più volte, il tasto **SETUP** sotto il display fino a visualizzare la pagina **(3/4) DUCKER**.

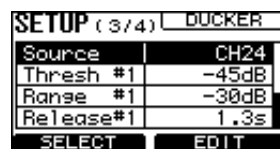

5. Confermare la selezione di "Source", quindi ruotare il Controllo 2 per impostare la sorgente di ingresso su "CH24 {CH16}" o "GROUP1".

Se si intende controllare automaticamente il volume della musica di sottofondo attraverso un microfono indipendente, si raccomanda di scegliere come sorgente di ingresso il CH24 {CH16}. Se invece il volume della musica di sottofondo deve essere gestita da una serie di microfoni, impostare "GROUP 1" come sorgente di ingresso.

6. Regolare il livello d'ingresso del microfono su un livello adeguato.

7. Attivare ( ) l'interruttore **ON** del canale al quale si è connesso il microfono al punto 3 della procedura, quindi alzare il cursore di canale intorno alla posizione "0" (livello nominale).

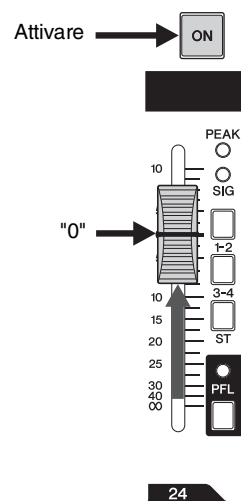

⇒ Continua alla pagina seguente

## 8. Riprodurre la musica di sottofondo, e verificare che questa effettivamente si abbassi non appena si parla nel microfono.

### NOTA

Il volume del canale di ingresso sorgente viene rilevato post-fader. È quindi influenzato dallo stato dell'interruttore ON e/o dalla posizione del cursore di canale.

## ■ Impostazioni di Ducker dettagliate

1. Premere, se necessario più volte, il tasto **SETUP** sotto il display fino a visualizzare la pagina (3/4) **DUCKER**.

| SETUP ( 3 / 4 ) DUCKER |       |
|------------------------|-------|
| Source                 | CH24  |
| Thresh #1              | -45dB |
| Range #1               | -30dB |
| Release#1              | 1.3s  |
| SELECT EDIT            |       |

2. Ruotare il Controllo 1 per selezionare il parametro desiderato, quindi ruotare il Controllo 2 per regolarne il valore.

Ogni parametro consente di effettuare le seguenti impostazioni.

- **Source:** selezione del segnale da usare come sorgente d'ingresso
- **Thresh (Threshold):** livello della soglia che attiva la funzione Ducker
- **Range:** quantità di attenuazione esercitata dalla funzione Ducker
- **Release:** tempo che deve trascorrere prima di disabilitare il Ducker una volta che il segnale è caduto sotto la soglia di attivazione

Il carattere "#1" accanto al nome del parametro indica CH29/30 {CH21/22}; "#2" indica CH31/32 {CH23/24}.

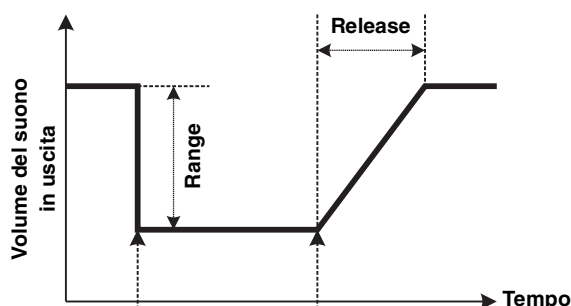

Quando il volume di DUCKER SOURCE supera il valore di soglia

Quando il volume di DUCKER SOURCE scende al di sotto della soglia

### NOTA

Per maggiori dettagli su ciascun parametro, consultare l'Appendice (pagina 45).

## Utilizzo della funzione Leveler

La funzione Leveler permette di uniformare il volume sonoro complessivo, anche in presenza di sorgenti sonore con notevoli differenze nel livello di masterizzazione.

1. Collegare all'unità un dispositivo USB o un lettore audio, come ad esempio un iPod/iPhone.
2. Se si collega un lettore audio diverso da un dispositivo iPod/iPhone, regolare il livello di ingresso in base al segmento musicale del brano dinamicamente più basso.

Regolare il livello d'ingresso in modo tale che l'indicatore PFL/AFL salga solo occasionalmente sopra il livello "0" quando l'interruttore PFL è attivato.

3. Se si è connesso un dispositivo USB, attivare (  ) l'interruttore LEVELER dei canali CH29/30 {CH21/22}. Se si è connesso un iPod/iPhone, attivare l'interruttore LEVELER dei canali CH31/32 {CH23/24}.

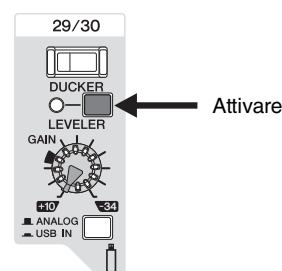

## ■ Regolazione delle impostazioni del Leveler

1. Premere, se necessario più volte, il tasto **SETUP** sotto il display fino a visualizzare la pagina (4/4) **LEVELER**.

| SETUP ( 4 / 4 ) LEVELER |       |
|-------------------------|-------|
| Thresh #1               | -45dB |
| OutGain#1               | 0dB   |
| Thresh #2               | -45dB |
| OutGain#2               | 0dB   |
| SELECT EDIT             |       |

2. Ruotare il Controllo 1 per selezionare il parametro desiderato, quindi ruotare il Controllo 2 per regolarne il valore.

Ogni parametro consente di effettuare le seguenti impostazioni.

- **Thresh (Threshold):** livello della soglia che attiva la funzione Leveler
- **OutGain:** livello di uscita del Leveler

Il carattere "#1" accanto al nome del parametro indica CH29/30 {CH21/22}; "#2" indica CH31/32 {CH23/24}.

### NOTA

Per maggiori dettagli su ciascun parametro, consultare l'Appendice (pagina 45).

## Inizializzazione dell'unità sulle impostazioni predefinite di fabbrica (reset della memoria utente)

L'unità MGP32X/MGP24X dispone di una funzione di reset che permette di richiamare le impostazioni predefinite in fabbrica. L'operazione determina il reset delle impostazioni dei parametri e dei programmi utente sui valori specificati in fabbrica.

### AVVISO

L'inizializzazione della memoria utente determina la sovrascrittura di tutte le impostazioni dei parametri e dei programmi specificati dall'utente con i valori predefiniti di fabbrica. Procedere con l'operazione di seguito descritta solo se si è certi del risultato che si vuole ottenere.

1. Assicurarsi che l'unità sia spenta.
2. Tenendo premuti i tasti **FX1** e **SETUP**, accendere l'interruttore di accensione.

Al termine del processo di inizializzazione, sul display apparirà la seguente schermata MESSAGE. Tenere premuti i tasti **FX1** e **SETUP** fino a quando non appare la schermata MESSAGE.



3. Premere il Controllo 2 per chiudere la schermata MESSAGE, o attendere che la stessa si chiuda automaticamente.

Sul display apparirà quindi la schermata HOME.

### AVVISO

Non spegnere l'unità durante il processo di inizializzazione.

# Risoluzione dei problemi

|   |   |
|---|---|
| <p>■ Il mixer non si accende.</p>   | <p><input type="checkbox"/> Il mixer è stato collegato a un alimentatore esterno o a una ciabatta di alimentazione con interruttore? Controllare che i suddetti apparecchi siano accesi.</p>  |
| <p>■ Nessun suono in uscita.</p>  | <p><input type="checkbox"/> Controllare di aver correttamente collegato microfoni, dispositivi esterni e altoparlanti.<br/> <input type="checkbox"/> È stato utilizzato un cavo a Y per il collegamento del connettore INSERT o di un dispositivo esterno?<br/> <input type="checkbox"/> I cavi sono stati collegati correttamente? È possibile che i cavi siano in corto o difettosi?<br/> <input type="checkbox"/> I controlli GAIN di canale, i cursori di canale, il cursore master STEREO e i cursori GROUP sono stati impostati su livelli appropriati?<br/> <input type="checkbox"/> L'interruttore di assegnazione del bus e gli interruttori della sezione USB IN o iPod IN sono stati impostati correttamente?</p>  |
| <p>■ Nessun suono in uscita dai jack STEREO OUT</p>   | <p><input type="checkbox"/> Gli interruttori ON ed ST dei canali utilizzati sono stati attivati?<br/> <input type="checkbox"/> L'interruttore ON del canale master STEREO è stato attivato?</p>   |
| <p>■ Nessun suono in uscita dai jack da AUX1 ad AUX6</p>  | <p><input type="checkbox"/> I controlli SEND MASTER, da AUX1 ad AUX6, FX1 ed FX2 di ciascun canale sono stati impostati su un livello corretto?</p>   |
| <p>■ Nessun suono in uscita dai jack MONITOR OUT e/o PHONES</p>                                 | <p><input type="checkbox"/> Gli interruttori PFL per i canali non utilizzati sono forse attivati? Disattivare gli interruttori PFL.<br/> <input type="checkbox"/> L'interruttore AFL del canale che si desidera monitorare è stato attivato?</p>  |
| <p>■ Nessun suono in uscita dai jack dei canali CH29/30 o CH31/32 {CH21/22 o CH23/24}</p>       | <p><input type="checkbox"/> L'interruttore di selezione dell'ingresso dei canali è impostato su USB IN/iPod IN (  )? Assicurarsi che l'interruttore sia impostato su ANALOG (  ).</p>   |
| <p>■ Il suono è debole, distorto o disturbato.</p>  | <p><input type="checkbox"/> I controlli GAIN di canale, i cursori di canale, il cursore master STEREO e i cursori GROUP sono stati impostati su livelli appropriati?<br/> <input type="checkbox"/> È stato forse attivato l'interruttore 26dB? Assicurarsi di disattivarlo per i canali ai quali è stato collegato un segnale a basso livello, come ad esempio un microfono.<br/> <input type="checkbox"/> Verificare che il segnale in uscita dal dispositivo connesso sia di potenza adeguata.<br/> <input type="checkbox"/> Si stanno applicando le corrette impostazioni per gli effetti e il compressore? È possibile che si debbano abbassare i livelli gestiti dai controlli FX1, FX2, COMP e dal cursore FX RTN.<br/> <input type="checkbox"/> Sono stati forse collegati due diversi strumenti ai jack XLR e phone, oppure phone TRS e pin jack dello stesso canale di ingresso? Assicurarsi di aver collegato solo uno strumento per ciascun canale.<br/> <input type="checkbox"/> I microfoni sono stati connessi agli ingressi INPUT A?<br/> <input type="checkbox"/> Nel caso si stia utilizzando un microfono a condensatore, è stata attivata l'alimentazione phantom a +48V?<br/> <input type="checkbox"/> Se si è connesso un dispositivo con un livello di uscita specificato a +4dBu, attivare l'interruttore 26dB (PAD) per i canali mono, oppure utilizzare i canali stereo.<br/> <input type="checkbox"/> (Canale stereo) È stato attivato l'interruttore DUCKER? Se un segnale dal livello costante viene inviato al canale CH24 {CH16} o al bus GROUP 1, il suono si indebolisce.</p> |
| <p>■ Il segnale non viene elaborato dagli effetti.</p>  | <p><input type="checkbox"/> Controllare che i controlli FX1 ed FX2 di ciascun canale siano stati correttamente impostati.<br/> <input type="checkbox"/> Controllare che il tasto ON del canale FX1 RTN e/o del canale FX2 RTN sia stato attivato.<br/> <input type="checkbox"/> Assicurarsi che il Controllo 2 e i cursori FX1 RTN e/o FX2 RTN siano stati correttamente impostati.<br/> <input type="checkbox"/> Verificare che l'interruttore per il bus desiderato nella sezione FX1 RTN e/o FX2 RTN sia stato attivato.<br/> <input type="checkbox"/> Se si è connesso un processore di effetti ai jack SEND (da AUX1 ad AUX6), i controlli da AUX1 ad AUX6 nella sezione SEND MASTER sono stati regolati su un livello adeguato?</p>   |
| <p>■ Le parole pronunciate non si sentono molto bene.</p>                                       | <p><input type="checkbox"/> Assicurarsi che l'interruttore <math>\sqrt{100}</math> sia stato attivato.<br/> <input type="checkbox"/> Gli equalizzatori (controlli HIGH, MID e LOW) di ciascun canale sono stati correttamente regolati?</p>   |
| <p>■ È necessario inviare un segnale di monitoraggio del mixer attraverso gli altoparlanti.</p> | <p><input type="checkbox"/> Collegare un altoparlante amplificato al jack MONITOR OUT.<br/>         Assicurarsi di regolare il livello del segnale in uscita dal jack MONITOR OUT utilizzando il controllo MONITOR.</p>   |



|   |   |
|---|---|
| <p>■ <b>Impossibile registrare su un dispositivo USB</b></p>  | <p><input type="checkbox"/> Il dispositivo USB è protetto contro la scrittura?</p> <p><input type="checkbox"/> Il dispositivo USB ha sufficiente spazio libero in memoria per il salvataggio dei dati?</p> <p><input type="checkbox"/> Il dispositivo USB è stato formattato in FAT32?</p> <p><input type="checkbox"/> Poiché la registrazione in formato WAV richiede un'alta velocità di trasmissione dei dati, potrebbe non essere possibile effettuare la registrazione su memorie flash USB. Per la registrazione di brani musicali, si raccomanda l'utilizzo di hard disk o dischi SSD (dischi allo stato solido).<br/>Se si desidera utilizzare memorie flash USB per la registrazione dei brani musicali, cambiare il formato di registrazione in MP3:128k, MP3:192k, MP3:256k o MP3:320k.</p> <p><input type="checkbox"/> Se la memoria è molto frammentata, provare a utilizzare un programma di deframmentazione sul computer.</p> |
| <p>■ <b>Nessun segnale in uscita dai dispositivi iPod/iPhone.</b></p>                               | <p><input type="checkbox"/> L'uscita del segnale è stata correttamente assegnata? (pagina 36)</p> <p><input type="checkbox"/> L'indicatore iPod è spento?<br/>Il mixer non ha riconosciuto il dispositivo iPod/iPhone. Controllare che il modello iPod/iPhone sia compatibile con il mixer.</p>   |
| <p>■ <b>Il dispositivo iPod/iPhone compatibile non viene riconosciuto.</b></p>                      | <p><input type="checkbox"/> Se il dispositivo iPod/iPhone è completamente scarico, il mixer potrebbe impiegare qualche momento per riconoscerlo.<br/>Attendere che inizi la carica.</p>   |
| <p>■ <b>Un segnale stereo viene riprodotto con volumi diversi tra canale sinistro e destro.</b></p> | <p><input type="checkbox"/> Il controllo di pan è stato impostato in posizione centrale?<br/>Se il pan è in posizione centrale, provare a invertire i connettori. Se a questo punto la differenza di volume si inverte, controllare lo stato del dispositivo connesso.</p> <p><input type="checkbox"/> I segnali sinistro e destro sono stati connessi con lo stesso tipo di cavo?<br/>Un cavo con maggiore resistenza ha minor volume.</p>   |
| <p>■ <b>Il livello sonoro è variabile, oppure si verifica un innaturale "pompaggio".</b></p>        | <p><input type="checkbox"/> Si sta forse applicando un'eccessiva compressione al segnale?<br/>Provare a diminuire il livello espresso dal controllo COMP.</p>   |
| <p>■ <b>Il Leveler non è attivo.</b></p>  | <p><input type="checkbox"/> Il controllo GAIN dei canali stereo è stato regolato correttamente?<br/>Il Leveler potrebbe non attivarsi se si incrementa troppo il guadagno.</p>  |

\* Se un problema dovesse persistere nonostante le soluzioni proposte, contattare il rivenditore Yamaha.

# Appendice

## Elenco dei messaggi

### ■ MESSAGE

| Messaggio                       | Significato  |
|---------------------------------|--|
| Audio File<br>Not Found!        | Il file audio (riproducibile) che si è tentato di riprodurre non esiste nella cartella.  |
| Backup Memory Initialized!      | La memoria utente è stata inizializzata con la procedura descritta a pagina 39.  |
| Cannot be Used While Recording! | Si è tentato di eseguire operazioni non consentite, come ad esempio la visualizzazione di un elenco durante la registrazione.            |
| Storage Not Ready!              | Si è tentato di avviare la registrazione o la riproduzione prima di inserire il dispositivo USB o prima che questo venisse riconosciuto. |

### ■ WARNING

Questo tipo di schermata appare quando si tenta di collegare un dispositivo non compatibile al connettore USB, oppure se l'unità chiude in maniera anormale un'operazione.

| Messaggio                             | Significato  |
|---------------------------------------|--|
| Backup Memory<br>Force Initialized!   | La memoria è stata inizializzata poiché è stato scritto in memoria un valore di un parametro oltre l'intervallo consentito.  |
| Cannot Start Recording!               | La registrazione non è stata avviata a causa dello stato del dispositivo USB.  |
| Connection Failed!<br>Reconnect iPod. | Non è stato possibile collegare l'iPod all'unità. Ricollegare l'iPod.  |
| Current Exceeded!<br>(iPod)           | Si è verificato un sovraccarico di tensione per il dispositivo collegato al connettore iPod/iPhone IN. Disconnettere il dispositivo.   |
| Current Exceeded!<br>(USB)            | Si è verificato un sovraccarico di tensione per il dispositivo collegato al connettore USB IN. Disconnettere il dispositivo.   |
| Illegal Device!<br>(iPod)             | Al connettore iPod/iPhone IN è stato collegato un dispositivo non compatibile, come ad esempio una memoria flash USB.  |
| Illegal Device!<br>(USB)              | Al connettore USB IN è stato collegato un dispositivo non funzionante o di un formato non compatibile.   |
| Number of Files Exceeded!             | Non è stato possibile caricare i file poiché è stato raggiunto il numero totale di file e cartelle (4.000) salvabili sul dispositivo USB. Cancellare i file non necessari utilizzando un computer. |
| Playback Aborted!                     | La riproduzione è stata interrotta poiché il dispositivo USB è stato disconnesso.  |
| Recording Aborted!                    | La registrazione è stata sospesa poiché il dispositivo USB è stato disconnesso, o perché la risposta del dispositivo USB era troppo lenta.   |
| Storage Full!                         | Lo spazio in memoria del dispositivo USB è insufficiente.  |

### ■ ERROR

Questo tipo di schermata appare quando si verifica un errore di connessione interno all'unità MGP32X/MGP24X. Contattare il rivenditore Yamaha locale.

| Messaggio                       | Significato  |
|---------------------------------|--|
| Device Check Error!<br>XXXXXXXX | Si è verificato un problema nel dispositivo indicato da xxxxxxxx, o nel collegamento tra il dispositivo e la CPU. Contattare il rivenditore Yamaha locale. |

## Elenco dei programmi per gli effetti digitali

### ■FX1 REV-X (algoritmo REV-X)

| N. | Programma   | Descrizione  |
|----|-------------|--|
| 01 | HALL        | Riverbero che simula le riflessioni di una sala grande.  |
| 02 | WARM HALL   | Riverbero morbido che simula le riflessioni di una sala grande.  |
| 03 | BRIGHT HALL | Riverbero brillante che simula le riflessioni di una sala grande.  |
| 04 | PLATE 1     | Riverbero che simula un vecchio effetto analogico a piastra. Ideale per le parti vocali.                     |
| 05 | PLATE 2     | Riverbero che simula un vecchio effetto analogico a piastra. Ideale per il suono di rullante della batteria. |
| 06 | ROOM        | Riverbero che simula l'acustica di piccoli spazi piccoli (camera).   |
| 07 | WARM ROOM   | Riverbero morbido che simula l'acustica di piccoli spazi (camera).   |
| 08 | SLAP ROOM   | Riverbero che simula l'eco ribattuto di piccoli spazi (camera).  |

### ■FX2 SPX (algoritmo SPX)

| N. | Programma    | Descrizione   |
|----|--------------|---|
| 01 | HALL         | Riverbero che simula le riflessioni di una sala grande.   |
| 02 | ROOM         | Riverbero che simula l'acustica di piccoli spazi piccoli (camera).  |
| 03 | PLATE        | Riverbero che simula un vecchio effetto analogico a piastra, per la produzione di un suono dai contorni più ruvidi.             |
| 04 | LARGE STAGE  | Riverbero che simula lo spazio di un grande palco.  |
| 05 | SMALL STAGE  | Riverbero che simula lo spazio di un piccolo palco.   |
| 06 | VOCAL ECHO   | Eco ideale per le parti vocali.   |
| 07 | KARAOKE ECHO | Eco ideale per il karaoke.  |
| 08 | DELAY        | Delay feedback con ribattuti multipli.  |
| 09 | SINGLE DELAY | Delay mono con ritardo del segnale.   |
| 10 | EARLY REF.   | Prime riflessioni senza riverbero successivo.<br>Fornisce un tipo di effetto più elaborato rispetto al riverbero convenzionale. |
| 11 | CHORUS       | Crea un ispessimento del suono modulando il tempo di delay.   |
| 12 | PHASER       | Modulazione di fase che produce un effetto di phasing ciclico.  |
| 13 | FLANGER      | Crea un timbro con effetto di pitch shifting.   |
| 14 | SYMPHONIC    | Crea un ispessimento del suono mediante effetto di multiplex.   |
| 15 | DOUBLER      | Crea l'illusione che due persone stiano cantando la stessa frase.   |
| 16 | RADIO VOICE  | Riproduce il feel Lo-Fi nello stile delle radio AM. Regolando il parametro è possibile cambiare la frequenza da enfatizzare.    |

## Elenco dei parametri

Il primo parametro di ciascuna tabella dei programmi appare nelle schermate (1/2) MAIN di FX1 e (1/2) MAIN di FX2.

### ■ Elenco dei parametri degli effetti

#### ● FX1 REV-X (tutti i programmi; da 01: HALL a 08: SLAP ROOM)

| Parametro | Intervallo  | Descrizione  |
|-----------|---|--|
| Rev Time  | 0,3 – 10,0 sec (HALL, WARM HALL, BRIGHT HALL, PLATE 1, PLATE 2) | Tempo riverbero                                      |
|           | 0,3 – 3,2 sec (ROOM, WARM ROOM, SLAP ROOM)                      |  |
| Diffusion | 0 – 10  | Ampiezza riverbero (angolo panoramico di diffusione) |
| Ini Delay | 0,1 – 200,0 msec  | Ritardo prima dell'inizio del riverbero              |
| Room Size | 0 – 31  | Superficie riflettente                               |

#### ● FX2 SPX (01: HALL, 02: ROOM, 03: PLATE, 04: LARGE STAGE, 05: SMALL STAGE)

| Parametro | Intervallo   | Descrizione  |
|-----------|--|--|
| Rev Time  | 0,3 – 10,0 sec (HALL, PLATE, LARGE STAGE, SMALL STAGE) | Tempo riverbero                                      |
|           | 0,3 – 3,2 sec (ROOM)                                   |  |
| Diffusion | 0 – 10   | Ampiezza riverbero (angolo panoramico di diffusione) |
| Ini Delay | 0,1 – 99,3 msec  | Ritardo prima dell'inizio del riverbero              |
| Hi Damp   | 0,1 – 1,0  | Quantità di alte frequenze nel suono riverberato     |

#### ● FX2 SPX (06: VOCAL ECHO, 07: KARAOKE ECHO, 08: DELAY)

| Parametro | Intervallo                       | Descrizione  |
|-----------|----------------------------------|--|
| Delay     | 30,0 – 710,0 msec (VOCAL ECHO)   | Tempo di delay<br>VOCAL ECHO canale R = il valore nella colonna sinistra più 33,0 msec<br>KARAOKE ECHO canale R = il valore nella colonna sinistra più 65,0 msec<br>DELAY canale R (Mode: MONO) = lo stesso valore di quello nella colonna sinistra<br>DELAY canale R (Mode: STEREO) = il valore doppio di quello nella colonna sinistra |
|           | 40,0 – 200,0 msec (KARAOKE ECHO) |  |
|           | 20,0 – 743,0 msec (DELAY)        |  |
| FB Level  | da -63 a +63                     | Livello di feedback  |
| Hi Damp   | 0,1 – 1,0                        | Quantità di alte frequenze nel feedback  |
| Mode      | MONO, STEREO                     | (solo 08:DELAY)<br>MONO = delay mono<br>STEREO = delay ping pong stereo  |

#### ● FX2 SPX (09: SINGLE DELAY)

| Parametro | Intervallo       | Descrizione    |
|-----------|------------------|----------------|
| Delay     | 0,1 – 743,0 msec | Tempo di delay |

#### ● FX2 SPX (10: EARLY REF.)

| Parametro | Intervallo  | Descrizione  |
|-----------|---|--|
| Room Size | 0,1 – 10,0  | Superficie riflettente                                 |
| Type      | S-H (S-Hall), L-H (L-Hall), Rdm (Random), Rvs (Revers), Plt (Plate), Spr (Spring) | Tipo di simulazione delle prime riflessioni            |
| Diffusion | 0 – 10  | Ampiezza riflessioni (angolo panoramico di diffusione) |
| Ini Delay | 0,1 – 200,0 msec  | Ritardo prima dell'inizio delle riflessioni            |
| FB Level  | da -63 a +63  | Livello di feedback                                    |

#### ● FX2 SPX (11: CHORUS)

| Parametro | Intervallo     | Descrizione               |
|-----------|----------------|---------------------------|
| Frequency | 0,00 – 39,7 Hz | Modulazione di frequenza  |
| Depth     | 0 – 127        | Profondità di modulazione |
| FB Level  | da -63 a +63   | Livello di feedback       |

#### ● FX2 SPX (12: PHASER)

| Parametro | Intervallo     | Descrizione                                    |
|-----------|----------------|--|
| Frequency | 0,00 – 39,7 Hz | Modulazione di frequenza                       |
| Depth     | 0 – 127        | Profondità di modulazione                      |
| Offset    | 0 – 127        | Offset di modulazione                          |
| FB Level  | da -63 a +63   | Livello di feedback                            |
| Stage     | 4 – 22         | Numero di livelli per la trasposizione di fase |

#### ● FX2 SPX (13: FLANGER)

| Parametro | Intervallo      | Descrizione               |
|-----------|-----------------|---------------------------|
| Frequency | 0,00 – 39,7 Hz  | Modulazione di frequenza  |
| Depth     | 0 – 127         | Profondità di modulazione |
| FB Level  | da -63 a +63    | Livello di feedback       |
| Delay     | 0,0 – 50,0 msec | Offset del delay          |

● **FX2 SPX (14: SYMPHONIC)**

| Parametro | Intervallo      | Descrizione               |
|-----------|-----------------|---------------------------|
| Frequency | 0,00 – 39,7 Hz  | Modulazione di frequenza  |
| Depth     | 0 – 127         | Profondità di modulazione |
| Delay     | 0,0 – 50,0 msec | Offset del delay          |

● **FX2 SPX (15: DOUBLER)**

| Parametro | Intervallo                               | Descrizione                |
|-----------|--|----------------------------|
| Depth     | 0 – 32                                   | Profondità del pitch shift |
| Range     | 0 – 12                                   | Intervallo di pitch        |
| Type      | Sound4 – Sound1, Normal, Rythm1 – Rythm4 | Tipo di effetto            |

● **FX2 SPX (16: RADIO VOICE)**

| Parametro | Intervallo               | Descrizione                        |
|-----------|--------------------------|------------------------------------|
| Cutoff    | 0 – 127                  | Taglio del filtro                  |
| Drive     | 0 – 127                  | Livello di drive della distorsione |
| LPF       | 1,0 kHz – 18,0 kHz, Thru | Frequenza LPF                      |

■ **Elenco dei parametri COMP/DUCKER/LEVELER**

● **COMPRESSOR**

Quando il segnale in ingresso supera la soglia predefinita, il livello di uscita è regolato in base al rapporto specificato.

**Type=Comp**

| Parametro | Intervallo      | Descrizione  |
|-----------|-----------------|--|
| Threshold | da -48 a -6 dB  | Determina il livello superato il quale il segnale di ingresso attiva il compressore.   |
| Ratio     | 1,0 – 20,0      | Determina la quantità di compressione. A valore maggiore corrisponde un effetto di compressione più marcato.                           |
| Attack    | 1 – 40 msec     | Determina la velocità con la quale il compressore si attiva una volta che il segnale ha superato la soglia prestabilita.               |
| Release   | 10 – 680 msec   | Determina la velocità con la quale il compressore si disattiva una volta che il segnale è sceso al di sotto della soglia prestabilita. |
| Out Level | da -12 a +12 dB | Imposta il livello di uscita del segnale dal compressore.  |

**Type=MultiBand**

| Parametro      | Intervallo            | Descrizione   |
|----------------|-----------------------|---|
| L-M Xover      | 21,2 Hz – 4,0 kHz     | Frequenza del crossover bassi/medi  |
| M-H Xover      | 42,5 Hz – 8,0 kHz     | Frequenza del crossover medi/alti   |
| Release        | 10 – 3000 msec        | Determina la velocità con la quale il compressore si disattiva una volta che il segnale è sceso al di sotto della soglia prestabilita.    |
| Out Level      | da -12 a +12 dB       | Livello di uscita   |
| L/(M/H)-Thresh | da -54 a -6 dB        | Determina il livello superato il quale il segnale di ingresso attiva il compressore per le bande bassi/medi/alti.                         |
| L/(M/H)-Ratio  | 1,0 – 20,0            | Determina la quantità di compressione per le bande bassi/medi/alti. A valore maggiore corrisponde un effetto di compressione più marcato. |
| L/(M/H)-Attack | 1 – 200 msec          | Attacco del compressore per le bande bassi/medi/alti  |
| L/(M/H)-Gain   | -INF, da -36 a +18 dB | Guadagno del compressore per le bande bassi/medi/alti   |
| L/(M/H)-Bypass | ON, OFF               | Attiva/disattiva il bypass per le bande bassi/medi/alti   |

● **DUCKER**

Quando il segnale in ingresso selezionato supera la soglia predefinita, il livello di uscita è attenuato in base al valore specificato (intervallo).



| Parametro | Intervallo          | Descrizione   |
|-----------|---------------------|---|
| Source    | CH24 {CH16}, GROUP1 | Determina se il segnale sorgente per la funzione ducker debba essere il canale 24 {16} o GROUP1.  |
| Threshold | da -60 a 0 dB       | Determina il livello superato il quale il segnale di ingresso attiva il ducker. Il ducker viene applicato quando il segnale sorgente supera la soglia prestabilita. |
| Range     | da -70 a 0 dB       | Determina la quantità di attenuazione della funzione ducker.  |
| Release   | 1 msec – 50 sec     | Determina la velocità con la quale il ducker si disattiva una volta che il segnale è sceso al di sotto della soglia prestabilita.                                   |

● **LEVELER**

Quando il segnale in ingresso supera la soglia predefinita, il livello di uscita è regolato in base al livello specificato.

| Parametro | Intervallo      | Descrizione  |
|-----------|-----------------|--|
| Threshold | da -60 a 0 dB   | Determina il livello superato il quale il segnale di ingresso attiva il leveler. |
| Out Gain  | da -20 a +40 dB | Imposta il livello di uscita del segnale dal leveler.                            |

## Elenco dei tipi di jack

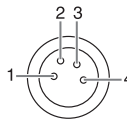
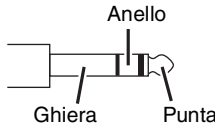
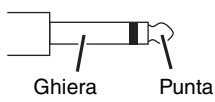
| Ingressi e uscite   | Polarità   | Configurazioni   |
|---|--|--|
| INPUT A (canali mono),<br>MONO OUT,<br>AUX SEND,<br>STEREO OUT                      | Polo 1: terra<br>Polo 2: caldo (+)<br>Polo 3: freddo (-)   | <div style="display: flex; justify-content: space-around;"> <div style="text-align: center;">  <p>INPUT</p> </div> <div style="text-align: center;">  <p>OUTPUT</p> </div> </div> <p style="text-align: center;"><b>Connettore XLR-3-31/XLR-3-32</b></p> |
| TALKBACK  | Polo 1: terra<br>Polo 2: caldo (+)<br>Polo 3: freddo (-)   | <div style="text-align: center;">  </div> <p style="text-align: right;"><b>Connettore XLR-3-31</b></p>  |
| LAMP  | Polo 1: NC<br>Polo 2: NC<br>Polo 3: terra<br>Polo 4: +12 V | <div style="text-align: center;">  </div> <p style="text-align: right;"><b>Connettore XLR-4-31</b></p>  |
| * INPUT B (canali mono),<br>STEREO OUT,<br>GROUP OUT,<br>MATRIX OUT,<br>MONITOR OUT | Punta: caldo (+)<br>Anello: freddo (-)<br>Ghiera: terra    |  <p style="text-align: right;"><b>Jack phone TRS</b></p>  |
| INSERT (canali mono),<br>STEREO INSERT  | Punta: uscita<br>Anello: ingresso<br>Ghiera: terra         |  |
| PHONES  | Punta: L<br>Anello: R<br>Ghiera: terra                     |  |
| LINE (canali stereo)  | Punta: caldo<br>Ghiera: terra                              |  <p style="text-align: right;"><b>Jack phone</b></p>  |

\* Questi jack accettano anche connettori phone normali. Con jack mono, la connessione sarà sbilanciata.

# Dimensioni

## MGP32X

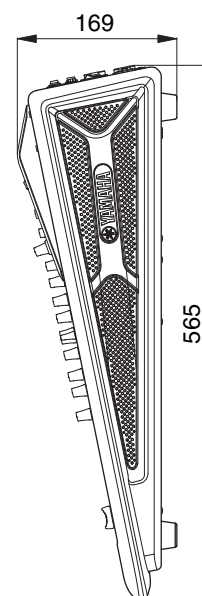
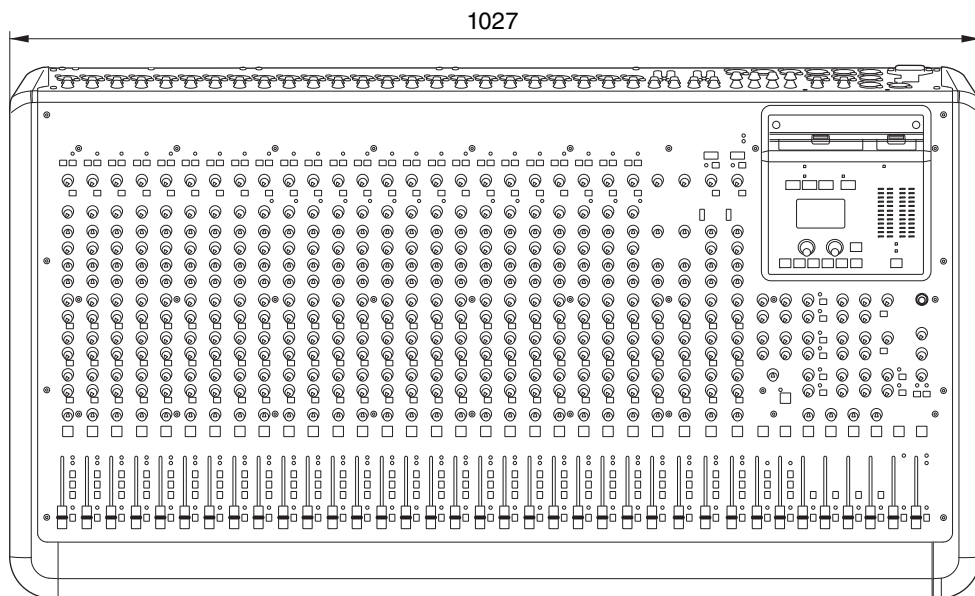
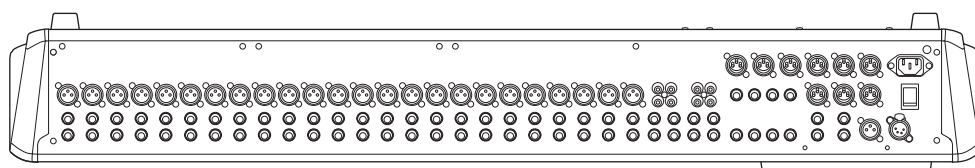

## MGP24X

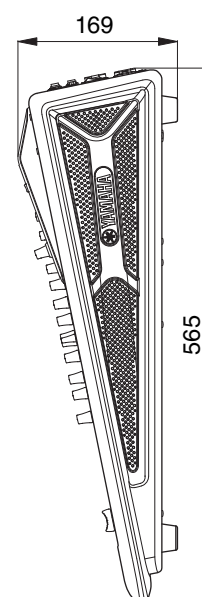
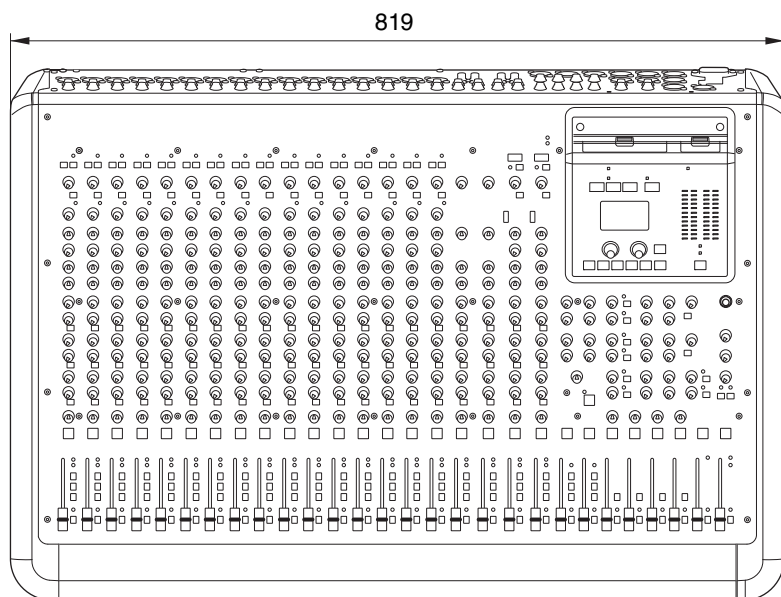
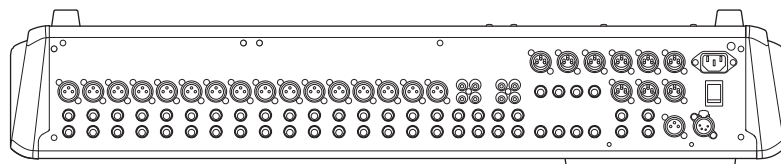

Unità: mm

## Specifiche tecniche

### ■ Caratteristiche elettriche

0 dBu = 0,775 Vrms, 0 dBV = 1 Vrms

Impedenza di uscita del generatore di segnale (Rs) = 150 Ω

Impedenza di carico in uscita = 10 kΩ (jack phone TRS), 600 Ω (jack XLR)

Con il cursore in posizione nominale, il volume è 10 dB inferiore rispetto alla posizione massima.

Nelle misurazioni di seguito descritte, tutti i cursori sono stati regolati in posizione nominale.

|                                       |                         |  | UNITÀ     |     |
|---------------------------------------|-------------------------|--|-----------|-----|
| Risposta in frequenza                 |                         | da 20 Hz a 20 kHz<br>Controllo GAIN: min<br>Riferito al livello di uscita nominale @ 1 kHz   | +0,5/-1,0 | dB  |
| Distorsione armonica totale (THD + N) | STEREO OUT              | Controllo GAIN: min<br>livello di uscita: +14 dBu @ da 20 Hz a 20 kHz                        | 0,02      | %   |
| Rumore*1                              | CH INPUT MIC            | EIN (Equivalent Input Noise): Rs = 150 Ω<br>Controllo GAIN: max                              | -128      | dBu |
|                                       | STEREO OUT              | Cursore master STEREO: nominale<br>Interruttori di assegnazione del bus: disattivati (tutti) | -87       | dBu |
|                                       | GROUP OUT               | Cursore master GROUP: nominale<br>Interruttori di assegnazione del bus: disattivati (tutti)  | -90       | dBu |
|                                       | AUX SEND                | Controllo master AUX: nominale<br>Controllo mix CH: min (tutti)                              | -82       | dBu |
|                                       | STEREO OUT              | Rumore di uscita residuo   | -94       | dBu |
| Crosstalk*2 @ 1 kHz                   | Ingresso adiacente      | Tra canali di ingresso   | -74       | dB  |
|                                       | Ingresso su uscita      | STEREO OUT L, R<br>Controllo PAN: completamente a sinistra o destra                          | -74       | dB  |
| Guadagno voltaggio massimo*3 @ 1 kHz  | MONO CH Ingresso MIC su | CH INSERT OUT  | 60        | dB  |
|                                       |                         | STEREO INSERT OUT  | 70        | dB  |
|                                       |                         | STEREO OUT   | 84        | dB  |
|                                       |                         | GROUP OUT  | 84        | dB  |
|                                       |                         | MONITOR OUT  | 80        | dB  |
|                                       |                         | PHONES OUT   | 69        | dB  |
|                                       |                         | AUX SEND (PRE)   | 76        | dB  |
|                                       |                         | AUX SEND (POST)  | 86        | dB  |
|                                       | STEREO CH Ingresso su   | STEREO OUT   | 58        | dB  |
|                                       |                         | GROUP OUT  | 58        | dB  |
|                                       |                         | AUX SEND (PRE)   | 50        | dB  |
|                                       |                         | AUX SEND (POST)  | 60        | dB  |
|                                       | TALKBACK Ingresso su    | STEREO OUT   | 70        | dB  |

\*1 Rumore misurato con un filtro a pesatura A.

\*2 Crosstalk misurato con filtro passa-banda a 1 kHz.

\*3 Guadagno di voltaggio massimo misurato con tutti i cursori e controlli GAIN al massimo dell'impostazione.  
Controllo PAN/BAL regolato completamente a sinistra o destra.

Modelli europei

Picco di corrente basato su EN 55103-1:2009

4,5A (all'accensione)

3,5A (dopo interruzione dell'erogazione di 5 sec)

Ambiente conforme: E1, E2, E3, E4



## ■ Caratteristiche Ingressi analogici

| Terminali di ingresso                                      | PAD   | GAIN TRIM | Impedenza di carico reale | Per uso con nominale | Livello ingresso   |                    |                             | Connettore                      |
|--|-------|-----------|---------------------------|----------------------|--------------------|--------------------|-----------------------------|---------------------------------|
|  |       |           |                           |                      | Sensibilità*1      | Nominale           | Max prima della saturazione |                                 |
| Ingresso MONO CH<br>MGP32X: 1–24<br>MGP24X: 1–16           | 0     | -60 dB    | 3 kΩ                      | 50 – 600 Ω<br>Micr.  | -80 dBu (0,078 mV) | -60 dBu (0,775 mV) | -40 dBu (7,75 mV)           | Tipo XLR-3-31*2<br>Jack phone*4 |
|  |       | -16 dB    |                           |                      | -36 dBu (12,3 mV)  | -16 dBu (123 mV)   | +4 dBu (1,23 V)             |                                 |
|  | 26 dB | -34 dB    |                           | 600 Ω<br>Linea       | -54 dBu (1,55 mV)  | -34 dBu (15,5 mV)  | -14 dBu (155 mV)            | Jack phone*3                    |
|  |       | +10 dB    |                           |                      | -10 dBu (245 mV)   | +10 dBu (2,45 V)   | +30 dBu (24,5 V)            |                                 |
| Ingresso ST CH<br>MGP32X: 25–32<br>MGP24X: 17–24           | —     | -34 dB    | 10 kΩ                     | 600 Ω<br>Linea       | -54 dBu (1,55 mV)  | -34 dBu (15,5 mV)  | -14 dBu (155 mV)            | Jack phone*4<br>Pin jack RCA    |
|  |       | +10 dB    |                           |                      | -10 dBu (245 mV)   | +10 dBu (2,45 V)   | +30 dBu (24,5 V)            |                                 |
| MONO CH<br>Ingresso INSERT<br>MGP32X: 1–24<br>MGP24X: 1–16 | —     | —         | 10 kΩ                     | 600 Ω<br>Linea       | -20 dBu (77,5 mV)  | 0 dBu (0,775 V)    | +20 dBu (7,75 V)            | Jack phone*5                    |
| Ingresso ST CH<br>INSERT L, R                              | —     | —         | 10 kΩ                     | 600 Ω<br>Linea       | -20 dBu (77,5 mV)  | 0 dBu (0,775 V)    | +20 dBu (7,75 V)            | Jack phone*5                    |
| Ingresso TALKBACK  | —     | —         | 10 kΩ                     | 50 – 600 Ω<br>Micr.  | -66 dBu (0,389 mV) | -50 dBu (2,45 mV)  | -30 dBu (24,5 mV)           | Tipo XLR-3-31*6                 |

Lo 0 dBu di riferimento è fissato a 0,775 Vrms. Lo 0 dBV di riferimento è fissato a 1 Vrms.

- \*1 Livello minimo prodotto con un'uscita pari a +4 dB (1,23 V), oppure livello di uscita nominale quando l'unità è al massimo livello. (Tutti i cursori e i controlli di livello in posizione massima).
- \*2 I connettori di tipo XLR-3-31 sono bilanciati (1 = terra, 2 = caldo, 3 = freddo).
- \*3 I jack phone sono bilanciati. (Punta = caldo, Anello = freddo, Ghiera = terra)
- \*4 I jack phone sono sbilanciati.
- \*5 I jack phone sono sbilanciati (Punta = uscita; Anello = ingresso; Ghiera = terra)
- \*6 I connettori di tipo XLR-3-31 sono sbilanciati.

## ■ Caratteristiche Uscite analogiche

| Terminali di uscita                                | Impedenza sorgente reale | Per uso con nominale | Livello di uscita |                             | Connettore                      |
|--|--------------------------|----------------------|-------------------|-----------------------------|---------------------------------|
|  |                          |                      | Nominale          | Max prima della saturazione |                                 |
| STEREO OUT L, R                                    | 75 Ω                     | 600 Ω Linea          | +4 dBu (1,23 V)   | +24 dBu (12,3 V)            | Tipo XLR-3-32*1<br>Jack phone*4 |
| MONO OUT   | 75 Ω                     | 600 Ω Linea          | +4 dBu (1,23 V)   | +24 dBu (12,3 V)            | Tipo XLR-3-32*1                 |
| GROUP OUT 1–4                                      | 150 Ω                    | 10 kΩ Linea          | +4 dBu (1,23 V)   | +20 dBu (7,75 V)            | Jack phone*2                    |
| AUX SEND 1–6                                       | 75 Ω                     | 600 Ω Linea          | +4 dBu (1,23 V)   | +24 dBu (12,3 V)            | Tipo XLR-3-32*1                 |
| MATRIX OUT 1–2                                     | 150 Ω                    | 10 kΩ Linea          | +4 dBu (1,23 V)   | +20 dBu (7,75 V)            | Jack phone*2                    |
| MONO CH INSERT OUT<br>MGP32X: 1–24<br>MGP24X: 1–16 | 75 Ω                     | 10 kΩ Linea          | 0 dBu (0,775 V)   | +20 dBu (7,75 V)            | Jack phone*3                    |
| ST CH INSERT OUT L, R                              | 75 Ω                     | 10 kΩ Linea          | 0 dBu (0,775 V)   | +20 dBu (7,75 V)            | Jack phone*3                    |
| MONITOR OUT L, R                                   | 150 Ω                    | 10 kΩ Linea          | +4 dBu (1,23 V)   | +20 dBu (7,75 V)            | Jack phone*2                    |
| PHONES OUT   | 150 Ω                    | 40 Ω Cuffie          | 3 mW              | 75 mW                       | Jack phone stereo               |

Lo 0 dBu di riferimento è fissato a 0,775 Vrms. Lo 0 dBV di riferimento è fissato a 1 Vrms.

- \*1 I connettori di tipo XLR-3-32 sono bilanciati. (1 = terra, 2 = caldo, 3 = freddo)
- \*2 I jack phone sono a impedenza bilanciata. (Punta = caldo, Anello = freddo, Ghiera = terra)
- \*3 I jack phone sono sbilanciati (Punta = uscita; Anello = ingresso; Ghiera = terra)
- \*4 I jack phone sono bilanciati. (Punta = caldo, Anello = freddo, Ghiera = terra)

## ■ Specifiche generali

|                                   |  |  |  |   |
|-----------------------------------|--|--|--|---|
| Filtro HPF canale di ingresso     | 100 Hz, 12 dB/ott.   |  |  |   |
| EQ canale di ingresso             | HIGH   | 8 kHz, shelving  |  |   |
|                                   | MID  | MGP32X: CH 1–24, 29–32: da 250 Hz a 5 kHz, peaking CH 25–28: 2,5 kHz, peaking<br>MGP24X: CH 1–16, 21–24: da 250 Hz a 5 kHz, peaking CH 17-20: 2,5 kHz, peaking |  |   |
|                                   | LOW  | 125 Hz, shelving   |  |   |
| Compressore canale di ingresso    | Parametri (rapporto, soglia, guadagno) controllabili da una manopola.  |  |  |   |
| Elaborazione digitale del segnale | DUCKER   | MGP32X CH 29/30, 31/32 (DUCKER SOURCE: CH24 o GROUP1)<br>MGP24X CH 21/22, 23/24 (DUCKER SOURCE: CH16 o GROUP1)   |  |   |
|                                   | LEVELER  | MGP32X CH 29/30, 31/32<br>MGP24X CH 21/22, 23/24   |  |   |
|                                   | STEREO IMAGE   | MGP32X CH 29/30, 31/32<br>MGP24X CH 21/22, 23/24   |  |   |
|                                   | FX1: Rev-X   | 8 Programmi  | 01: HALL<br>04: PLATE 1<br>07: WARM ROOM   | 02: WARM HALL<br>05: PLATE 2<br>08: SLAP ROOM                           |
|                                   | FX2: SPX   | 16 Programmi   | 01: HALL<br>04: LARGE PLATE<br>07: KARAOKE ECHO<br>10: EARLY REF.<br>13: FLANGER<br>16: RADIO VOICE  | 02: ROOM<br>05: SMALL STAGE<br>08: DELAY<br>11: CHORUS<br>14: SYMPHONIC |
|                                   | GEQ  | STEREO OUT L/R   | TYPE: 14BandGEQ, Flex9GEQ<br>8 Programmi utente  |   |
|                                   | COMP   | STEREO OUT L/R   | TYPE: Comp, MultiBand<br>3 Programmi preset, 5 Programmi utente  |   |
|                                   | Audio USB  | Registratore dispositivo USB (USB a dispositivo)   | Dispositivo  | Classe di archiviazione di massa USB                                    |
| File System                       |  |  | FAT32  |   |
| Formato file audio (Riproduzione) |  |  | MPEG Audio 1, 2, 2.5   |   |
|                                   |  |  | Frequenza di campionamento: 8 k - 48 kHz<br>Risoluzione in bit: 8 k - 320 kbps, VBR  |   |
|                                   |  |  | MPEG4 AAC-LC   |   |
|                                   |  |  | Frequenza di campionamento: 8 k - 48 kHz<br>Risoluzione in bit: 8 k - 320 kbps, VBR  |   |
|                                   | File WAV   |  | Frequenza di campionamento: 8 k - 48 kHz<br>16 bit PCM   |   |
|                                   | Formato file audio (Registrazione)   |  | MP3 (MPEG1 Layer3)   |   |
|                                   |  |  | Frequenza di campionamento: 44,1 kHz<br>Risoluzione in bit: 128 k, 192 k, 256 k, 320 kbps  |   |
|                                   | WAV  |  | Frequenza di campionamento: 44,1 kHz<br>16 bit PCM   |   |
|                                   | Specifiche connettore  |  | Tipo USB A   |   |
|                                   | per iPod/iPhone (USB per iPod)   | Dispositivi compatibili*   | iPhone, iPhone 3G, iPhone 3GS, iPhone 4, iPhone 4S, iPhone 5, iPod touch (dalla prima alla quinta generazione), iPod classic, iPod nano (dalla seconda alla settima generazione) |   |
|                                   |  | Formato  | Esclusivo iPod/iPhone  |   |
|                                   |  | Specifiche connettore  | Tipo USB A   |   |
| Indicatore di segnale             | Ingresso CH  | Indicatore PEAK (rosso): PEAK si accende con il segnale a 3 dB dalla soglia di saturazione.<br>Indicatore SIG (verde)  |  |   |
| Indicatore di livello a LED       | Indicatore a LED 4 x 12 segmenti: (PEAK, +10, +6, +3, 0, -3, -6, -10, -15, -20, -25, -30 dB)<br>Punto di rilevamento: post fader master stereo o livello pre monitor |  |  |   |
| Voltaggio alimentazione phantom   | +48 V  |  |  |   |
| Lampada                           | Tipo XLR-4-31; il voltaggio della lampada è 12 V CC tra i poli 3 e 4 del connettore XLR-4-31.<br>Lampade da max 5 W.   |  |  |   |
| Alimentazione                     | Requisiti  | 100 – 240 V 50/60 Hz   |  |   |
|                                   | Assorbimento di potenza  | MGP32X: 86 W (max), MGP24X: 76 W (max)   |  |   |
| Dimensioni (L x A x P)            | MGP32X: 1.027 mm x 169 mm x 565 mm (40,4" x 6,7" x 22,2")  |  |  |   |
|                                   | MGP24X: 819 mm x 169 mm x 565 mm (32,2" x 6,7" x 22,2")  |  |  |   |
| Peso                              | MGP32X: 19 kg (41,9 lb.), MGP24X: 15,5 kg (34,2 lb.)   |  |  |   |

\* Il dispositivo potrebbe non funzionare, e ciò in base alla versione software dell'iPod/OS.  
Per le ultime novità, visitare il sito internet Yamaha Pro Audio (<http://www.yamahaproaudio.com/>).

\* Le specifiche tecniche e i dettagli forniti in questo manuale di istruzioni sono di carattere puramente informativo. Yamaha Corporation si riserva il diritto di cambiare o modificare prodotti o specifiche tecniche in qualsiasi momento senza preavviso. Consultare il rivenditore Yamaha locale per conoscere in dettaglio specifiche tecniche, equipaggiamento e opzioni disponibili per il rispettivo paese di residenza.

## Indice

### A

|  |      |
|--|------|
| Alimentazione phantom .....              | 11   |
| Altoparlante .....                       | 7, 8 |
| Applicazione software (MGP Editor) ..... | 6    |
| AUX .....                                | 13   |
| Avanzamento veloce .....                 | 35   |

### B

|                               |            |
|-------------------------------|------------|
| BAL (Bilanciamento) .....     | 13         |
| Bilanciamento di volume ..... | 13         |
| Brano musicale .....          | 34         |
| Bus .....                     | 13         |
| Bus STEREO L ed R .....       | 13, 21, 33 |

### C

|                              |        |
|------------------------------|--------|
| Cavo USB .....               | 36     |
| Compressore .....            | 11, 31 |
| Contrasto .....              | 25     |
| Controlli di trasporto ..... | 15     |
| Cuffie .....                 | 7, 19  |

### D

|  |               |
|--|---------------|
| Delay .....                              | 26            |
| DI box (direct box) .....                | 9             |
| Display .....                            | 16, 24        |
| Dispositivo USB .....                    | 33            |
| Capacità .....                           | 33            |
| Formato .....                            | 33            |
| Formato file .....                       | 33            |
| Registrazione .....                      | 33            |
| Riproduzione .....                       | 33            |
| Tempo di registrazione disponibile ..... | 33            |
| Ducker .....                             | 6, 12, 37, 38 |

### E

|                                |        |
|--------------------------------|--------|
| Eco .....                      | 26     |
| Effetti .....                  | 13, 26 |
| Elenco .....                   | 25     |
| Elenco dei tipi di jack .....  | 46     |
| EQ grafico (GEQ) .....         | 28     |
| Equalizzatore .....            | 12     |
| Esempio di installazione ..... | 8      |

### F

|                          |            |
|--------------------------|------------|
| Feedback .....           | 29         |
| Filtro passa-bassi ..... | 37         |
| Frequenza .....          | 12, 28     |
| FX (effetti) .....       | 13, 17, 26 |

### G

|                |    |
|----------------|----|
| Guadagno ..... | 28 |
|----------------|----|

### H

|  |    |
|--|----|
| High Pass Filter (filtro passa-alto) ..... | 11 |
|--|----|

### I

|  |        |
|--|--------|
| Impostazioni predefinite di fabbrica ..... | 39     |
| Indicatori di livello .....                | 16     |
| Inizializzazione .....                     | 39     |
| iPod/iPhone .....                          | 15, 36 |

### L

|   |           |
|---|-----------|
| Leveler .....                                   | 6, 12, 38 |
| Link .....                                      | 29        |
| LPF (Low Pass Filter, Filtro passa-bassi) ..... | 37        |

### M

|                                |         |
|--------------------------------|---------|
| MATRIX .....                   | 18      |
| MGP Editor .....               | 6       |
| Microfono .....                | 7, 8, 9 |
| Microfono a condensatore ..... | 9, 11   |
| MONITOR .....                  | 19      |
| Musica di sottofondo .....     | 6, 37   |

### N

|   |    |
|---|----|
| Navigazione all'interno di un brano musicale .... | 35 |
|---|----|

### P

|                               |       |
|-------------------------------|-------|
| PAN (Pan) .....               | 6, 13 |
| Pausa .....                   | 35    |
| PFL (ascolto pre-fader) ..... | 13    |
| Pre-fader .....               | 13    |
| Programma compressore .....   | 32    |
| Programma GEQ .....           | 30    |
| Programmi effetti .....       | 26    |

### R

|                                    |    |
|------------------------------------|----|
| Registratore dispositivo USB ..... | 15 |
| Reset .....                        | 39 |
| Retroilluminazione .....           | 25 |
| Riavvolgimento veloce .....        | 35 |
| Ritorno effetti .....              | 17 |
| Riverbero .....                    | 26 |

### S

|   |       |
|---|-------|
| Schermata di dialogo .....              | 24    |
| Stadio di amplificazione iniziale ..... | 6     |
| Stereo Image .....                      | 6, 12 |
| Strumenti musicali .....                | 7     |

### T

|                      |    |
|----------------------|----|
| TALKBACK .....       | 20 |
| TAP .....            | 17 |
| Tempo di delay ..... | 17 |

### V

|                        |    |
|------------------------|----|
| Valore parametro ..... | 25 |
|------------------------|----|

# Diagramma a blocchi e Diagramma a livello

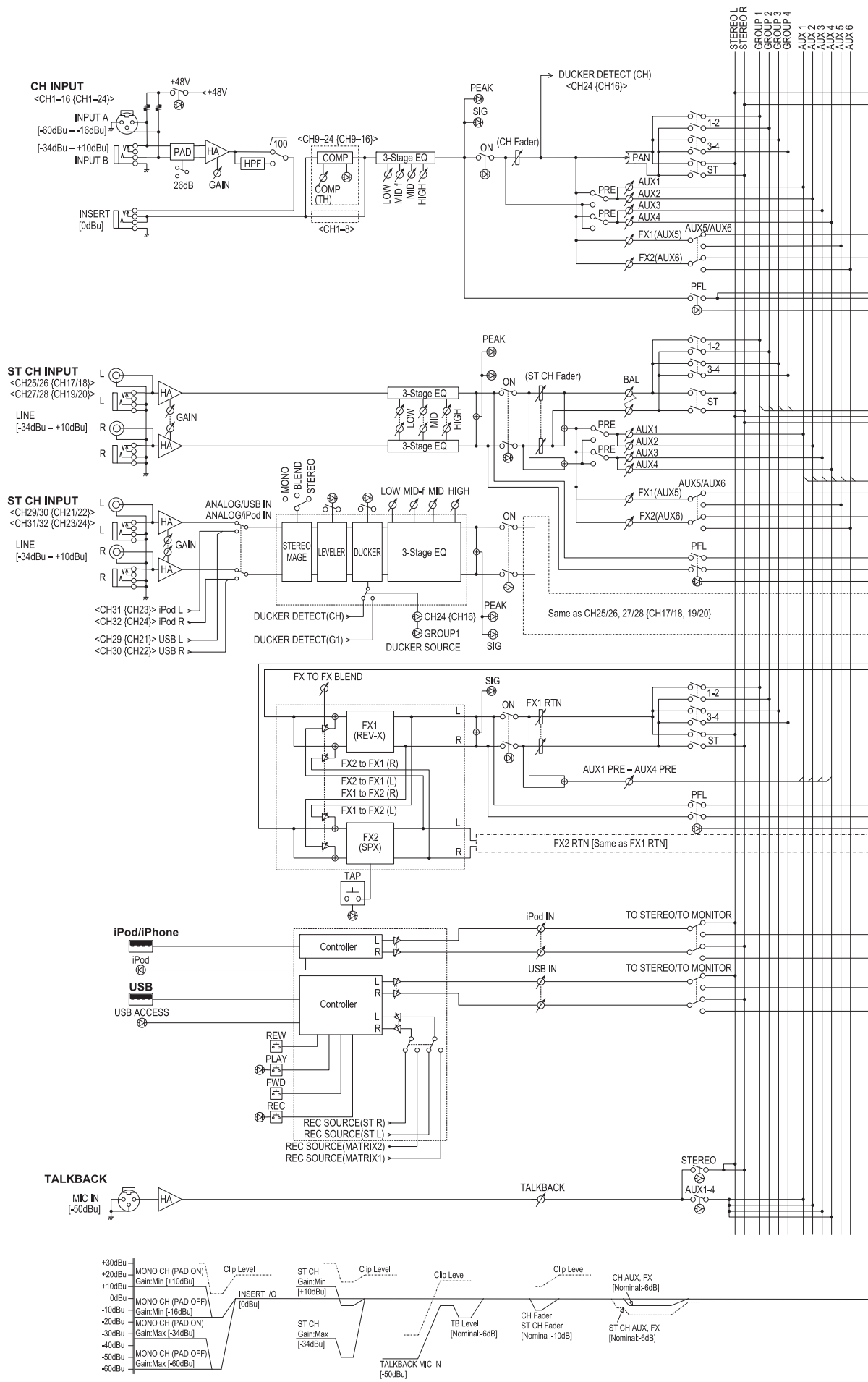

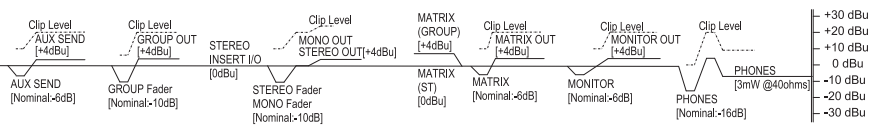
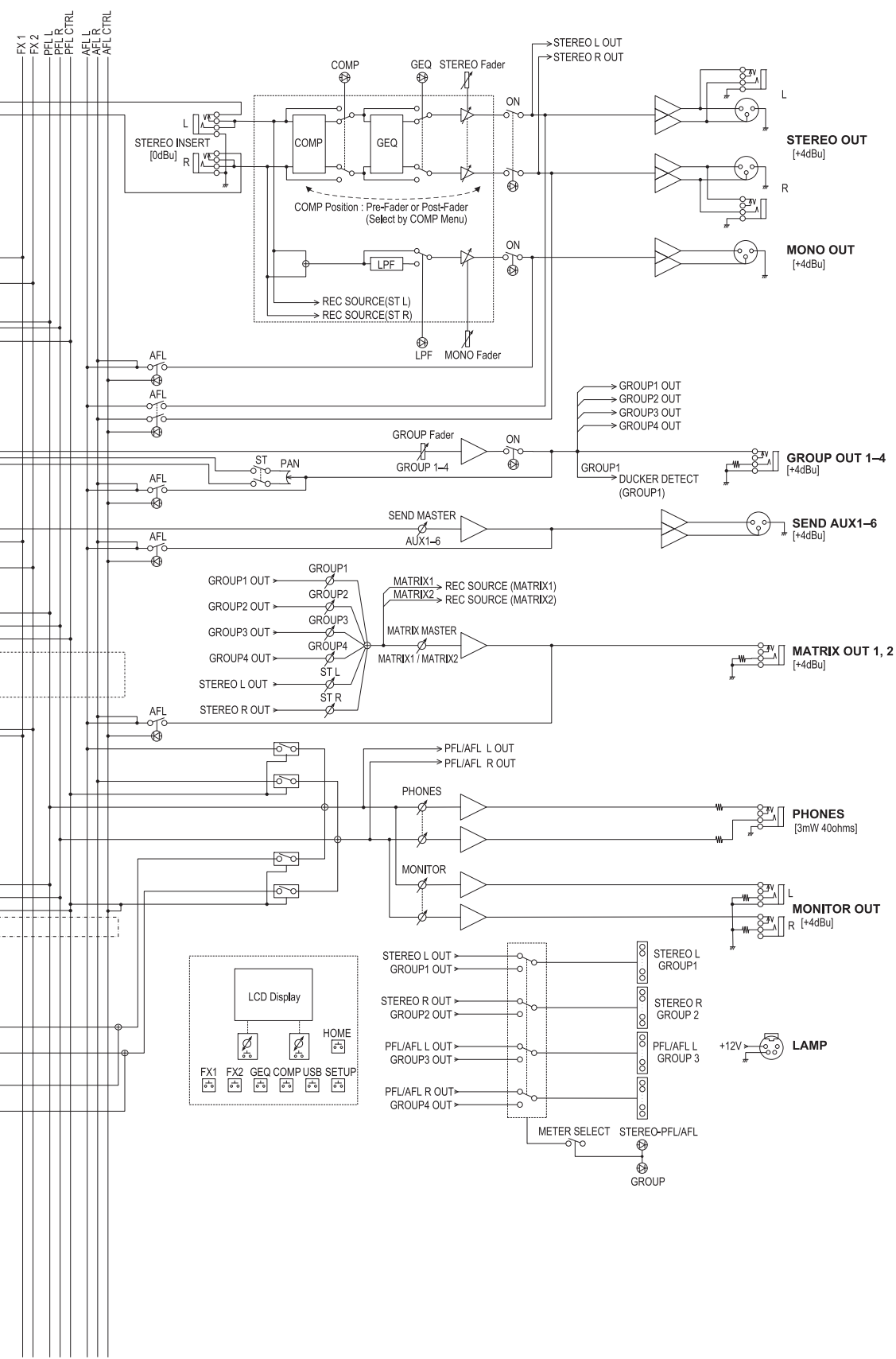

# Important Notice: Guarantee Information for customers in European Economic Area (EEA) and Switzerland

|   |                       |
|---|-----------------------|
| <p><b>Important Notice: Guarantee Information for customers in EEA* and Switzerland</b></p> <p>For detailed guarantee information about this Yamaha product, and Pan-EEA* and Switzerland warranty service, please either visit the website address below (Printable file is available at our website) or contact the Yamaha representative office for your country. * EEA: European Economic Area</p>  | <b>English</b>        |
| <p><b>Wichtiger Hinweis: Garantie-Information für Kunden in der EWR* und der Schweiz</b></p> <p>Für nähere Garantie-Information über dieses Produkt von Yamaha, sowie über den Pan-EWR*- und Schweizer Garantieservice, besuchen Sie bitte entweder die folgend angegebene Internetadresse (eine druckfähige Version befindet sich auch auf unserer Webseite), oder wenden Sie sich an den für Ihr Land zuständigen Yamaha-Vertrieb. *EWR: Europäischer Wirtschaftsraum</p>           | <b>Deutsch</b>        |
| <p><b>Remarque importante: informations de garantie pour les clients de l'EEE et la Suisse</b></p> <p>Pour des informations plus détaillées sur la garantie de ce produit Yamaha et sur le service de garantie applicable dans l'ensemble de l'EEE ainsi qu'en Suisse, consultez notre site Web à l'adresse ci-dessous (le fichier imprimable est disponible sur notre site Web) ou contactez directement Yamaha dans votre pays de résidence. * EEE : Espace Economique Européen</p> | <b>Français</b>       |
| <p><b>Belangrijke mededeling: Garantie-informatie voor klanten in de EER* en Zwitserland</b></p> <p>Voor gedetailleerde garantie-informatie over dit Yamaha-product en de garantieservice in heel de EER* en Zwitserland, gaat u naar de onderstaande website (u vindt een afdrukbaar bestand op onze website) of neemt u contact op met de vertegenwoordiging van Yamaha in uw land. * EER: Europese Economische Ruimte</p>  | <b>Nederlands</b>     |
| <p><b>Aviso importante: información sobre la garantía para los clientes del EEE* y Suiza</b></p> <p>Para una información detallada sobre este producto Yamaha y sobre el soporte de garantía en la zona EEE* y Suiza, visite la dirección web que se incluye más abajo (la versión del archivo para imprimir esta disponible en nuestro sitio web) o póngase en contacto con el representante de Yamaha en su país. * EEE: Espacio Económico Europeo</p>                              | <b>Español</b>        |
| <p><b>Avviso importante: informazioni sulla garanzia per i clienti residenti nell'EEA* e in Svizzera</b></p> <p>Per informazioni dettagliate sulla garanzia relativa a questo prodotto Yamaha e l'assistenza in garanzia nei paesi EEA* e in Svizzera, potete consultare il sito Web all'indirizzo riportato di seguito (è disponibile il file in formato stampabile) oppure contattare l'ufficio di rappresentanza locale della Yamaha. * EEA: Area Economica Europea</p>            | <b>Italiano</b>       |
| <p><b>Aviso importante: informações sobre as garantias para clientes da AEE* e da Suíça</b></p> <p>Para obter uma informação pormenorizada sobre este produto da Yamaha e sobre o serviço de garantia na AEE* e na Suíça, visite o site a seguir (o arquivo para impressão está disponível no nosso site) ou entre em contato com o escritório de representação da Yamaha no seu país. * AEE: Área Económica Européia</p>   | <b>Português</b>      |
| <p><b>Σημαντική σημείωση: Πληροφορίες εγγύησης για τους πελάτες στον EOX* και Ελλάδα</b></p> <p>Για λεπτομερείς πληροφορίες εγγύησης σχετικά με το παρόν προϊόν της Yamaha και την κάλυψη εγγύησης σε όλες τις χώρες του EOX και την Ελλάδα, επισκεφτείτε την παρακάτω ιστοσελίδα (Εκτυπώσιμη μορφή είναι διαθέσιμη στην ιστοσελίδα μας) ή απευθυνθείτε στην αντιπροσωπεία της Yamaha στη χώρα σας. * EOX: Ευρωπαϊκός Οικονομικός Χώρος</p>   | <b>Ελληνικά</b>       |
| <p><b>Viktigt: Garantiinformation för kunder i EES-området* och Schweiz</b></p> <p>För detaljerad information om denna Yamaha-produkt samt garantiservice i hela EES-området* och Schweiz kan du antingen besöka nedanstående webbadress (en utskriftsvänlig fil finns på webbplatsen) eller kontakta Yamahas officiella representant i ditt land. * EES: Europeiska Ekonomiska Samarbetsområdet</p>  | <b>Svenska</b>        |
| <p><b>Viktig merknad: Garantiinformasjon for kunder i EØS* og Sveits</b></p> <p>Detaljert garantiinformasjon om dette Yamaha-produktet og garantiservice for hele EØS-området* og Sveits kan fås enten ved å besøke nettstedene nedenfor (utskriftsversjon finnes på våre nettsider) eller kontakte Yamahas kontoret i landet der du bor. *EØS: Det europeiske økonomiske samarbeidsområdet</p>   | <b>Norsk</b>          |
| <p><b>Vigtig oplysning: Garantioplysninger til kunder i EØ* og Schweiz</b></p> <p>De kan finde detaljerede garantioplysninger om dette Yamaha-produkt og den fælles garantiserviceordning for EØ* (og Schweiz) ved at besøge det websted, der er angivet nedenfor (der findes en fil, som kan udskrives, på vores websted), eller ved at kontakte Yamahas nationale repræsentationskontor i det land, hvor De bor. * EØ: Det Europæiske Økonomiske Område</p>                         | <b>Dansk</b>          |
| <p><b>Tärkeä ilmoitus: Takuutiedot Euroopan talousalueen (ETA)* ja Sveitsin asiakkaille</b></p> <p>Tämän Yamaha-tuotteen sekä ETA-alueen ja Sveitsin takuuta koskevat yksityiskohtaiset tiedot saatte alla olevasta nettiosoitteesta. (Tulostettava tiedosto saatavissa sivustollamme.) Voititte myös ottaa yhteyttä paikalliseen Yamaha-edustajaan. *ETA: Euroopan talousalue</p>  | <b>Suomi</b>          |
| <p><b>Ważne: Warunki gwarancyjne obowiązujące w EOG* i Szwajcarii</b></p> <p>Aby dowiedzieć się więcej na temat warunków gwarancyjnych tego produktu firmy Yamaha i serwisu gwarancyjnego w całym EOG* i Szwajcarii, należy odwiedzić wskazaną poniżej stronę internetową (Plik gotowy do wydruku znajduje się na naszej stronie internetowej) lub skontaktować się z przedstawicielstwem firmy Yamaha w swoim kraju. * EOG — Europejski Obszar Gospodarczy</p>                       | <b>Polski</b>         |
| <p><b>Důležité oznámení: Záruční informace pro zákazníky v EHS* a ve Švýcarsku</b></p> <p>Podrobné záruční informace o tomto produktu Yamaha a záručním servisu v celém EHS* a ve Švýcarsku naleznete na níže uvedené webové adrese (soubor k tisku je dostupný na našich webových stránkách) nebo se můžete obrátit na zastoupení firmy Yamaha ve své zemi. * EHS: Evropský hospodářský prostor</p>  | <b>Česky</b>          |
| <p><b>Fontos figyelemzetés: Garancia-információk az EGT* területén és Svájcban élő vásárlók számára</b></p> <p>A jelen Yamaha termékre vonatkozó részletes garancia-információk, valamint az EGT*-re és Svájcra kiterjedő garanciális szolgáltatás tekintetében keresse fel webhelyünket az alábbi címen (a webhelyen nyomtatható fájl is talál), vagy pedig lépjen kapcsolatba az országában működő Yamaha képvisleti irodával. * EGT: Európai Gazdasági Térség</p>                  | <b>Magyar</b>         |
| <p><b>Oluline märkus: Garantiiteave Euroopa Majanduspiirkonna (EMP)* ja Šveitsi klientidele</b></p> <p>Täpsemat teabe saamiseks selle Yamaha toote garantii ning kogu Euroopa Majanduspiirkonna ja Šveitsi garantiiteeninduse kohta, külastage palun veebisaiti alljärgneval aadressil (meie saidil on saadaval prinditav fail) või pöörduge Teie regiooni Yamaha esinduse poole. * EMP: Euroopa Majanduspiirkond</p>   | <b>Eesti keel</b>     |
| <p><b>Svarīgs paziņojums: garantijas informācija klientiem EEZ* un Šveicē</b></p> <p>Lai saņemtu detalizētu garantijas informāciju par šo Yamaha produktu, kā arī garantijas apkalpošanu EEZ* un Šveicē, lūdzu, apmeklējiet zemāk norādīto tīmekļa vietnes adresi (tīmekļa vietnē ir pieejams drukājams fails) vai sazinieties ar jūsu valsti apkalpojošo Yamaha pārstāvniecību. * EEZ: Eiropas Ekonomikas zona</p>   | <b>Latviešu</b>       |
| <p><b>Dėmesio: informacija dėl garantijos pirkėjams EEE* ir Šveicarijoje</b></p> <p>Jei reikia išsamios informacijos apie šį „Yamaha“ produktą ir jo techninę priežiūrą visoje EEE* ir Šveicarijoje, apsilankykite mūsų svetainėje toliau nurodytu adresu (svetainėje yra spausdintinas failas) arba kreipkitės į „Yamaha“ atstovybę savo šaliai. *EEE – Europos ekonominė erdvė</p>  | <b>Lietuvių kalba</b> |
| <p><b>Dôležité upozornenie: Informácie o záruke pre zákazníkov v EHP* a Švajčiarsku</b></p> <p>Podrobné informácie o záruke týkajúce sa tohto produktu od spoločnosti Yamaha a garančnom servise v EHP* a Švajčiarsku nájdete na webovej stránke uvedenej nižšie (na našej webovej stránke je k dispozícii súbor na tlač) alebo sa obráťte na zástupcu spoločnosti Yamaha vo svojej krajine. * EHP: Európsky hospodársky priestor</p>   | <b>Slovenčina</b>     |
| <p><b>Pomembno obvestilo: Informacije o garanciji za kupce v EGP* in Švici</b></p> <p>Za podrobnejše informacije o tem Yamahinem izdelku ter garancijskem servisu v celotnem EGP in Švici, obiščite spletno mesto, ki je navedeno spodaj (natisljiva datoteka je na voljo na našem spletnem mestu), ali se obrnite na Yamahinega predstavnika v svoji državi. * EGP: Evropski gospodarski prostor</p>   | <b>Slovenščina</b>    |
| <p><b>Важно съобщение: Информация за гаранцията за клиенти в ЕИП* и Швейцария</b></p> <p>За подробна информация за гаранцията за този продукт на Yamaha и гаранционното обслужване в паневропейската зона на ЕИП* и Швейцария или посетете посочения по-долу уеб сайт (на нашия уеб сайт има файл за печат), или се свържете с представителния офис на Yamaha във вашата страна. * ЕИП: Европейско икономическо пространство</p>  | <b>Български език</b> |
| <p><b>Notificare importantă: Informații despre garanție pentru clienții din SEE* și Elveția</b></p> <p>Pentru informații detaliate privind acest produs Yamaha și serviciul de garanție Pan-SEE* și Elveția, vizitați site-ul la adresa de mai jos (fișierul imprimabil este disponibil pe site-ul nostru) sau contactați biroul reprezentanței Yamaha din țara dumneavoastră. * SEE: Spațiul Economic European</p>   | <b>Limba română</b>   |

<http://europe.yamaha.com/warranty/>

URL\_4

### Informazioni per gli utenti sulla raccolta e lo smaltimento di vecchia attrezzatura



Questo simbolo sui prodotti, sull'imballaggio, e/o sui documenti che li accompagnano significa che i prodotti elettriche e elettroniche non dovrebbero essere mischiati con i rifiuti domestici generici.

Per il trattamento, recupero e riciclaggio appropriati di vecchi prodotti, li porti, prego, ai punti di raccolta appropriati, in accordo con la Sua legislazione nazionale e le direttive 2002/96/CE.

Smaltendo correttamente questi prodotti, Lei aiuterà a salvare risorse preziose e a prevenire alcuni potenziali effetti negativi sulla salute umana e l'ambiente, che altrimenti potrebbero sorgere dal trattamento improprio dei rifiuti.

Per ulteriori informazioni sulla raccolta e il riciclaggio di vecchi prodotti, prego contatti la Sua amministrazione comunale locale, il Suo servizio di smaltimento dei rifiuti o il punto vendita dove Lei ha acquistato gli articoli.

#### [Per utenti imprenditori dell'Unione europea]

Se Lei desidera disfarsi di attrezzatura elettrica ed elettronica, prego contatti il Suo rivenditore o fornitore per ulteriori informazioni.

#### [Informazioni sullo smaltimento negli altri Paesi al di fuori dell'Unione europea]

Questo simbolo è valido solamente nell'Unione europea. Se Lei desidera disfarsi di questi articoli, prego contatti le Sue autorità locali o il rivenditore e richieda la corretta modalità di smaltimento.

(weee\_eu)

Il numero di modello e quello di serie, i requisiti di alimentazione e altre informazioni del prodotto si trovano sulla piastrina o vicino alla stessa. La piastrina del prodotto si trova nella parte posteriore dell'unità. Annotare il numero di serie nello spazio indicato di seguito e conservare il manuale come documento di comprovazione dell'acquisto; in tal modo, in caso di furto, l'identificazione sarà più semplice.

**Numero del modello**

---

**Numero di serie**

---

(rear\_it\_01)

## ADDRESS LIST

### NORTH AMERICA

#### CANADA

**Yamaha Canada Music Ltd.**  
135 Milner Avenue, Toronto, Ontario,  
M1S 3R1, Canada  
Tel: +1-416-298-1311

#### U.S.A.

**Yamaha Corporation of America**  
6600 Orangethorpe Avenue, Buena Park, CA 90620,  
U.S.A.  
Tel: +1-714-522-9011

### CENTRAL & SOUTH AMERICA

#### MEXICO

**Yamaha de México, S.A. de C.V.**  
Av. Insurgentes Sur 1647 Piso 9, Col. San José  
Insurgentes, Delegación Benito Juárez, México, D.F.,  
C.P. 03900  
Tel: +52-55-5804-0600

#### BRAZIL

**Yamaha Musical do Brasil Ltda.**  
Rua Fidêncio Ramos, 302 – Cj 52 e 54 – Torre B – Vila  
Olimpia – CEP 04551-010 – São Paulo/SP, Brazil  
Tel: +55-11-3704-1377

#### ARGENTINA

**Yamaha Music Latin America, S.A.,  
Sucursal Argentina**  
Olga Cossetini 1553, Piso 4 Norte,  
Madero Este-C1107CEK,  
Buenos Aires, Argentina  
Tel: +54-11-4119-7000

#### VENEZUELA

**Yamaha Musical de Venezuela, C.A.**  
AV. Manzanares, C.C. Manzanares Plaza,  
Piso 4, Oficina 0401, Baruta, Caracas, Venezuela  
Tel: +58-212-943-1877

#### PANAMA AND OTHER LATIN AMERICAN COUNTRIES/ CARIBBEAN COUNTRIES

**Yamaha Music Latin America, S.A.**  
Edif. Torre Banco General, Piso 7, Urbanización  
Marbella, Calle 47 y Aquilino de la Guardia,  
Ciudad de Panamá, República de Panamá  
Tel: +507-269-5311

### EUROPE

#### THE UNITED KINGDOM/IRELAND

**Yamaha Music Europe GmbH (UK)**  
Sherbourne Drive, Tilbrook, Milton Keynes,  
MK7 8BL, U.K.  
Tel: +44-1908-366700

#### GERMANY

**Yamaha Music Europe GmbH**  
Siemensstrasse 22-34, 25462 Rellingen, Germany  
Tel: +49-4101-303-0

#### SWITZERLAND/LIECHTENSTEIN

**Yamaha Music Europe GmbH, Rellingen,  
Branch Switzerland in Zürich**  
Seefeldstrasse 94, 8008 Zürich, Switzerland  
Tel: +41-44-3878080

#### AUSTRIA/BULGARIA

**Yamaha Music Europe GmbH Branch Austria**  
Schleiergasse 20, 1100 Wien, Austria  
Tel: +43-1-60203900

#### CZECH REPUBLIC/HUNGARY/ ROMANIA/SLOVAKIA/SLOVENIA

**Yamaha Music Europe GmbH  
Branch Austria**  
Schleiergasse 20, 1100 Wien, Austria  
Tel: +43-1-60203900

#### POLAND/LITHUANIA/LATVIA/ESTONIA

**Yamaha Music Europe GmbH**  
Sp.z o.o. Oddział w Polsce  
ul. Wrotkowa 14, 02-553 Warsaw, Poland  
Tel: +48-22-880-08-88

#### MALTA

**Olimpus Music Ltd.**  
Valletta Road, Mosta MST9010, Malta  
Tel: +356-2133-2093

#### NETHERLANDS/BELGIUM/ LUXEMBOURG

**Yamaha Music Europe Branch Benelux**  
Clarissenhof 5b, 4133 AB Vianen, The Netherlands  
Tel: +31-347-358040

#### FRANCE

**Yamaha Music Europe**  
7 rue Ambroise Croizat, Zone d'activités de Pariest,  
77183 Croissy-Beaubourg, France  
Tel: +33-1-6461-4000

#### ITALY

**Yamaha Music Europe GmbH, Branch Italy**  
Viale Italia 88, 20020, Lainate (Milano), Italy  
Tel: +39-02-93577-1

#### SPAIN/PORTUGAL

**Yamaha Music Europe GmbH Ibérica, Sucursal en  
España**  
Ctra. de la Coruna km. 17,200, 28231  
Las Rozas de Madrid, Spain  
Tel: +34-91-639-88-88

#### GREECE

**Philippos Nakas S.A. The Music House**  
19th klm. Leof. Lavriou 190 02 Peania – Attiki,  
Greece  
Tel: +30-210-6686168

#### SWEDEN/FINLAND/ICELAND

**Yamaha Music Europe GmbH Germany filial  
Scandinavia**  
JA Wettergrensgata 1, 400 43 Göteborg, Sweden  
Tel: +46-31-89-34-00

#### DENMARK

**Yamaha Music Denmark,  
Fillial of Yamaha Music Europe GmbH, Tyskland**  
Generatorvej 8C, ST. TH. , 2860 Søborg, Denmark  
Tel: +45-44-92-49-00

#### NORWAY

**Yamaha Music Europe GmbH Germany -  
Norwegian Branch**  
Grini Næringspark 1, 1332 Østerås, Norway  
Tel: +47-6716-7800

#### RUSSIA

**Yamaha Music (Russia) LLC.**  
Room 37, entrance 7, bld. 7, Kievskaya street,  
Moscow, 121059, Russia  
Tel: +7-495-626-5005

#### OTHER EUROPEAN COUNTRIES

**Yamaha Music Europe GmbH**  
Siemensstrasse 22-34, 25462 Rellingen, Germany  
Tel: +49-4101-3030

### AFRICA

**Yamaha Music Gulf FZE**  
JAFZA-16, Office 512, P.O.Box 17328,  
Jebel Ali FZE, Dubai, UAE  
Tel: +971-4-801-1500

### MIDDLE EAST

#### TURKEY

**Yamaha Music Europe GmbH  
Merkezi Almanya Türkiye İstanbul Şubesi**  
Maslak Meydan Sodak, Spring Giz Plaza Bagimsiz  
Böl. No:3, Sariyer Istanbul, Turkey  
Tel: +90-212-999-8010

#### CYPRUS

**Yamaha Music Europe GmbH**  
Siemensstrasse 22-34, 25462 Rellingen, Germany  
Tel: +49-4101-303-0

#### OTHER COUNTRIES

**Yamaha Music Gulf FZE**  
JAFZA-16, Office 512, P.O.Box 17328,  
Jebel Ali FZE, Dubai, UAE  
Tel: +971-4-801-1500

### ASIA

#### THE PEOPLE'S REPUBLIC OF CHINA

**Yamaha Music & Electronics (China) Co.,Ltd.**  
2F, Yunhedasha, 1818 Xinzha-lu, Jingan-qu,  
Shanghai, China  
Tel: +86-400-051-7700

#### INDIA

**Yamaha Music India Private Limited**  
Spazedge Building, Ground Floor, Tower A,  
Sector-47, Gurgaon- Sohna Road, Gurgaon-122002,  
Haryana, India  
Tel: +91-124-485-3300

#### INDONESIA

**PT. Yamaha Musik Indonesia (Distributor)**  
Yamaha Music Center Bldg. Jalan Jend. Gatot Subroto  
Kav. 4, Jakarta 12930, Indonesia  
Tel: +62-21-520-2577

#### KOREA

**Yamaha Music Korea Ltd.**  
8F, Dongsung Bldg. 21, Teheran-ro 87-gil,  
Gangnam-gu, Seoul, 135-880, Korea  
Tel: +82-2-3467-3300

#### MALAYSIA

**Yamaha Music (Malaysia) Sdn. Bhd.**  
No.8, Jalan Perbandaran, Kelana Jaya, 47301  
Petaling Jaya, Selangor, Malaysia  
Tel: +60-3-78030900

#### SINGAPORE

**Yamaha Music (Asia) Private Limited**  
Block 202 Hougang Street 21, #02-00,  
Singapore 530202, Singapore  
Tel: +65-6740-9200

#### TAIWAN

**Yamaha Music & Electronics Taiwan Co.,Ltd.**  
2F., No.1, Yuandong Rd. Banqiao Dist.  
New Taipei City 22063, Taiwan, R.O.C.  
Tel: +886-2-7741-8888

#### THAILAND

**Siam Music Yamaha Co., Ltd.**  
3, 4, 15, 16th Fl., Siam Motors Building,  
891/1 Rama 1 Road, Wangmai,  
Pathumwan, Bangkok 10330, Thailand  
Tel: +66-2215-2622

#### VIETNAM

**Yamaha Music Vietnam Company Limited**  
15th Floor, Nam A Bank Tower, 201-203 Cach Mang  
Thang Tam St., Ward 4, Dist.3,  
Ho Chi Minh City, Vietnam  
Tel: +84-8-3818-1122

#### OTHER ASIAN COUNTRIES

**Yamaha Corporation  
Sales & Marketing Division**  
10-1, Nakazawa-cho, Naka-ku, Hamamatsu,  
Japan 430-8650  
Tel: +81-53-460-2312

### OCEANIA

#### AUSTRALIA

**Yamaha Music Australia Pty. Ltd.**  
Level 1, 99 Queensbridge Street, Southbank,  
VIC 3006, Australia  
Tel: +61-3-9693-5111

#### COUNTRIES AND TRUST TERRITORIES IN PACIFIC OCEAN

**Yamaha Corporation  
Sales & Marketing Division**  
10-1, Nakazawa-cho, Naka-ku, Hamamatsu,  
Japan 430-8650  
Tel: +81-53-460-2312